

Designing a System and Institutional Analysis for Achieving Family Economic Productivity Using the Viable System Model

Seyyede Ashraf Mousavi Loghman¹, Seyyede Sara Moosavi², Mir Saman Pishvae³

¹ Assistant Professor, Department of Progress Engineering, School of Management Economics and Progress Engineering, Iran University of Science & Technology, Tehran, Iran

² Ph.D. Student, Department of Intelligent Systems Engineering, School of Industrial Engineering, Iran University of Science & Technology, Tehran, Iran

³ Professor, Department of Intelligent Systems Engineering, School of Industrial Engineering, Iran University of Science & Technology, Tehran, Iran

HIGHLIGHTS

- Developing a national institutional map for enhancing family economic productivity.
- Identifying weak role performance and severe institutional gaps in achieving family productivity goals.
- Shifting from governmental direct control toward empowerment-oriented policies that ensure systemic sustainability and coordinated institutional roles.

GRAPHICAL ABSTRACT

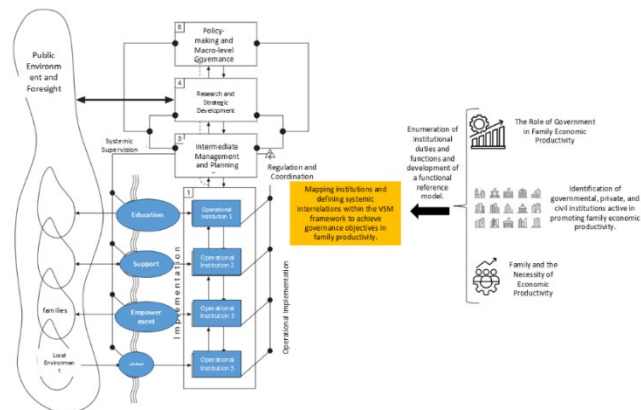

ARTICLE INFO

Article history:

Article Type: Research paper

Received: 1 October 2025

Revised: 10 November 2025

Accepted: 29 November 2025

Available online: 30 November 2025

*Correspondence:

mousavi_loghman@iust.ac.ir

How to cite this article:

Mousavi Loghman, S. A., Moosavi, S. S., & Pishvae, M. S. (2026). Designing a system and institutional analysis for achieving family economic productivity using the viable system model. *System Engineering and Productivity*, 6 (3), 1-25.

Keywords:

Viable System Modelling

Institutional mapping

Economic productivity of the family

System of governance issues

Enterprise architecture

ABSTRACT

In the five-year development plans, it is emphasized that one-third of economic growth should be achieved through productivity. Since the family is a unit of production and consumption of resources, it plays a significant role in managing the productivity flow. In this research, to formulate a national macro map and institutional division of labor, the governance objectives for realizing family economic productivity (governance issues system) were first established. Then, using the viable systems model (VSM) and adapting it to the functional reference model, the actors and players in family economic productivity within the viable subsystems were analyzed. Through library studies and expert interviews, the institutional mapping approach was applied via task-function and institution-function matrices, differentiated by governance objectives, and the manner of existing actors' roles was examined based on the proposed functional framework to achieve each objective. The importance of viable modeling in providing macro architecture lies in its comprehensive systemic view and proper positioning of actors to ensure system sustainability. The results indicate that in all family economy objectives, either the role-playing of actual actors is weak, or there is fundamentally no specific custodian, revealing a serious institutional gap. The desirable approach is also to reduce government intervention and move towards empowering and supporting families. The viable system model, as a qualitative methodological framework based on real data, integrating documentary and field data, thematic analysis, and expert validation, formed the basis for designing the institutional model of family economic productivity. The extracted institutional themes and functions were organized within the functional reference model framework and then positioned in the five layers of the viable model (operations, coordination, management and control, intelligence, and policy-making), with systemic relationships among institutions determined.

1. Introduction

In Iran's five-year national development plans, it is emphasized that one-third of economic growth must stem from productivity improvement (Sixth Development Plan). In the Conceptual Document of the National Productivity Program ([Comprehensive Productivity Program Concept Document, 2015](#)), enhancing consumption standards and improving productivity in household and private sector consumption are identified as key strategies for raising national productivity ([Shahraki et al., 2010](#); [Hosseinzadeh et al., 2016](#); [Israeil, 2001](#)). As the primary unit of both production and consumption, the family plays a crucial role in managing the flow of productivity—from education and promotion to human resource development and the management of income and expenditures. Families make numerous daily decisions in their economic lives, and productivity can be manifested in each of these economic choices.

In today's complex societies, the state and its actions constitute inseparable components of social life. These actions are known as *public policy*. Governments pursue their roles and functions through policy formulation and implementation, with human beings and social communities at the center of policymaking. However, state interventions in the family domain, even when motivated by support or benevolence, have at times undermined the very structure of the family. Economic policies have occasionally caused irreparable damage to families ([Arhami, 2013](#)). By prioritizing economic objectives and asserting autonomy from the family sphere, the state has often exceeded its functional capacity in formulating and implementing family support policies ([Hosseini & Azizi, 2016](#)).

This implies that family policymaking should not be viewed as a top-down process in which higher levels decide and lower levels simply comply. Family policy emerges from the complex interaction of ideas, norms, influence, and power flows ([Nieuwenhuis & Van Lancker, 2020](#); [Nelson, 1988](#)). In the contemporary era, power, resources, and institutional structures are rarely concentrated solely within governments. Hence, achieving policy objectives requires collaboration among diverse actors—public, private, non-governmental, and community-based. Understanding and managing governance issues across this spectrum are essential to achieving positive public policy outcomes in today's environment ([Daniell & Kay, 2017](#)). Consequently, intricate relationships exist between the state and the family that shape both household decision-making and the effectiveness of public policies.

Promoting productivity at the national level demands collective commitment and broad participation. Such a movement requires a *network-based platform* that defines the interactions among all stakeholders, clarifies their roles, and specifies

responsibilities within the productivity ecosystem. The core problem of this research is to conduct a comprehensive analysis of actors in the domain of family productivity using the Viable System Model (VSM)—to understand and regulate the relationships among them. The family domain has long suffered from fragmented governance; each organization has addressed it through a sectoral lens, without a unified institutional authority. This fragmented perspective has generated partial solutions, which in turn have produced new challenges over time. Merely identifying actors is insufficient unless their institutional relationships are properly coordinated. Purely structural analyses often lead to informational overload and confusion, making it difficult to grasp systemic dysfunctions.

Approaches such as the VSM introduce a sense of vitality, sustainability, and resilience into organizations ([Hamidizadeh et al., 2023](#)). Rooted in cybernetics and feedback mechanisms, viable system modeling seeks to understand systemic equilibrium and adaptability. Within this framework, all elements contributing to the stability and evolution of policymaking systems in the domain of family productivity can be identified and tracked.

Accordingly, the main research question is: "How can the institutional and governance system of family economic productivity in Iran be analyzed and redesigned through the Viable System Model to achieve greater sustainability and efficiency?"

Based on this, the main objectives are:

1. Designing a systemic and institutional model for realizing family economic productivity using the Viable System Model
2. Identifying key actors and their functions within the VSM subsystems
3. Analyzing institutional gaps and deficiencies in achieving family economic productivity
4. Providing policy recommendations to improve governance and institutional efficiency in the family domain

This study seeks to model the structure and interactions of actors involved in family economic productivity through a systemic lens, developing a detailed institutional mapping of their functions and relationships. This mapping contributes to the development of appropriate governance models for family productivity. For the first time in Iran, this research introduces a systemic model for family economic productivity, analyzing both potential and existing actors, and highlighting the active role of families and citizens while reducing the state's direct executive involvement in favor of empowerment and support-oriented governance.

2. Methodology

This study employed a qualitative and exploratory research design to analyze and redesign the institutional and governance system of family economic productivity in Iran using the Viable System Model (VSM) as its methodological

framework. Rooted in systems thinking and institutional analysis, the research aimed to identify key actors, functions, and interrelations that influence the performance and sustainability of family productivity governance. The study adopted an interpretive qualitative approach, recognizing the complexity and interdependence among governmental, private, and civil actors within the productivity ecosystem. The VSM, originally developed by Stafford Beer, served as the analytical foundation, conceptualizing the system of family economic productivity as comprising five interrelated subsystems: operations, coordination, management and control, intelligence, and policy. Applying this model made it possible to reveal the systemic relationships among institutions and families as productive and consumptive units. Data were collected through two complementary sources. First, an extensive documentary review was conducted, covering national development plans, the Conceptual Document of the National Productivity Program ([Comprehensive Productivity Program Concept Document, 2015](#)), and relevant laws and policy documents concerning family and productivity. Second, semi-structured interviews were carried out with experts, policymakers, and academics in the fields of family policy, economic productivity, and governance. Participants were selected through purposive sampling, focusing on those with significant experience in relevant domains. The process continued until theoretical saturation was reached. Data analysis was conducted through three main stages. In the first stage, thematic analysis was applied to extract core themes, issues, and institutional roles from the collected data. In the second stage, the identified themes were organized within a functional reference model that mapped institutional functions to overarching governance goals. In the third stage, institutions were positioned within the five subsystems of the Viable System Model according to their missions and systemic roles. The relationships among institutions were analyzed using task-function and institution-function matrices to visualize responsibilities, feedback loops, and coordination mechanisms. To ensure the validity and reliability of findings, data triangulation was employed through the integration of documentary evidence, expert interviews, and institutional mapping. Expert validation sessions were conducted to refine and confirm the systemic model. By combining theoretical modeling with empirical data, this methodology provides a comprehensive systemic understanding of family economic productivity governance, identifying institutional gaps and proposing a viable model for sustainable and coordinated policy implementation.

3. Results and Discussion

The results of this study focused on identifying institutional actors, analyzing their functions, and

developing a systemic framework for enhancing family economic productivity through the Viable System Model (VSM). In the first step, institutional actors were identified, and a function-task matrix was constructed for each organization based on documentary data. This matrix detailed each institution's official responsibilities and their correspondence to functions related to family economic productivity. For example, the function-task table for the Ministry of Education illustrated how its educational roles align with productivity goals. These matrices revealed gaps and inconsistencies between institutional mandates and their actual functional contributions. Using national governance goals identified by [Mousavi Loghman et al. \(2023\)](#), institution-function matrices were created for each strategic objective in the domain of family economic productivity, such as strengthening kinship, ethnic, and local capacities. These matrices highlighted institutional gaps and the degree of involvement of organizations in key areas such as consumption, employment, and investment, identifying where institutional activation or reform was required.

Next, a functional framework was developed to provide a coherent structure for the identified functions. The functional reference model, which defines what the system does, was used to organize the diverse institutional functions into a unified structure for the family economic productivity system. This model offered a systemic understanding of how various institutional functions interact and supported the positioning of institutions within the functional map of the family economy. By clarifying institutional roles and interrelations, the model facilitated the identification of opportunities for synergy and cooperative interventions among organizations.

4. Conclusion

In the systemic analysis phase, the institutions were mapped within the Viable System Model (VSM) to simulate optimal systemic interactions. The analysis demonstrated how each institution could contribute effectively to resolving key issues related to family economic productivity. The revised institution-function matrices reflected adjustments in institutional roles—either strengthening, reducing, or redefining functions according to official mandates—to achieve a desirable systemic configuration.

The study showed that although institutions addressing family economic productivity operate in separate structures, systemic connectivity could be established through intermediary institutions (System 3 and 3*), ensuring the viability and coherence of the overall system. To enhance readability, the diagrams focused on vertical and macro-level relationships among subsystems, while omitting detailed horizontal interactions.

Nonetheless, feedback and control loops were visually represented to clarify systemic dynamics.

For each governance objective, the corresponding VSM subsystems were depicted—such as ensuring family economic security, improving social productivity, reinforcing kinship and local capacities, enhancing value creation, promoting sustainable consumption, boosting investment behavior, supporting recycling, and elevating financial literacy. Comparative studies supported the systemic findings: for instance, family economic security policies (Spencer & Komro, 2017) were shown to influence health and welfare outcomes; kinship networks played a redistributive economic role (Cox & Fafchamps, 2007); government-led financial education significantly improved family decision-making; and local governments influenced sustainable household consumption (Dawkins et al., 2019).

Overall, the findings demonstrate that achieving family economic productivity requires an integrated institutional system governed by viable system logic, enabling coordination, learning, and adaptive feedback among institutions. The proposed systemic model provides a practical pathway for activating both existing and potential institutional capacities to promote sustainable family economic development.

Funding

This study was conducted with the support of the National Productivity Organization in 2022.

Author contributions

All authors have had equal roles and contributions in writing this article.

Conflicts of interest

There are no conflicts of interest associated with this research.

Acknowledgments

We are grateful to all colleagues who provided insights and expertise that greatly assisted this research. We also thank the anonymous reviewers for their valuable suggestions to improve the paper.

References

- Arhami, A. (2013). Studying the changes in the family institution in the globalization environment and its impact on policymaking in the Islamic Republic of Iran (In Persian).
- Comprehensive Productivity Program Concept Document. (2015). Retrieved from National Productivity Organization of Iran (In Persian).
- Cox, D., & Fafchamps, M. (2008). Extended family and kinship networks: Economic insights and evolutionary directions. In T. P. Schultz & J. Strauss (Eds.), *Handbook of development economics* (Vol. 4, pp. 3711–3784). Elsevier.

[https://doi.org/10.1016/S1573-4471\(07\)04058-2](https://doi.org/10.1016/S1573-4471(07)04058-2)

- Daniell, K. A., & Kay, A. (Eds.). (2017). *Multi-level governance: Conceptual challenges and case studies from Australia*. ANU Press. <https://doi.org/10.22459/MG.11.2017>
- Dawkins, E., André, K., Axelsson, K., Benoist, L., Swartling, Å. G., & Persson, Å. (2019). Advancing sustainable consumption at the local government level: A literature review. *Journal of Cleaner Production*, 231, 1450–1462. <https://doi.org/10.1016/j.jclepro.2019.05.176>
- Hamidizadeh, A., Karimi, T., & Rajabi, F. (2023). System design, institutional analysis, and institutional mapping of the banking system using the viable systems model. *Strategic Management Research*, 29(90), 63–88 (In Persian).
- Hosseini, S., & Azizi, M. (2016). A study of family support laws and policies in the post-Islamic Revolution era in Iran. *Women and Family Studies*, 4(1), 7–34 (In Persian). <https://doi.org/10.22051/jwfs.2016.2338>
- Hosseinzadeh, A., Shahryari, M., & Behbahanizadeh, M. F. (2016). Women and economic efficiency in the family based on a survey on Razavi conduct. *Women in Development and Politics*, 14(3), 379–396. <https://doi.org/10.22059/jwdp.2016.60057>
- Israel, G. D., Beaulieu, L. J., & Hartless, G. (2001). The influence of family and community social capital on educational achievement. *Rural Sociology*, 66(1), 43–68. <https://doi.org/10.1111/j.1549-0831.2001.tb00054.x>
- Mousavi Loghman, S. A., Moosavi, S. S., Davoudi Zadeh, L., & Pishvae, M. S. (2024). Developing a conceptual model of "family productivity" with an emphasis on the economic aspect using thematic analysis method. *Social Welfare Quarterly*, 23(91), 323–364 (In Persian). <http://dx.doi.org/10.32598/refahj.23.91.4363.1>
- Nelson, R. R. (1988). Institutions supporting technical change in the United States. In G. Dosi, C. Freeman, R. Nelson, G. Silverberg, & L. Soete (Eds.), *Technical change and economic theory* (pp. 312–329). Pinter Publishers.
- Nieuwenhuis, R., & Van Lancker, W. (Eds.). (2020). *The Palgrave handbook of family policy*. Palgrave Macmillan. <https://doi.org/10.1007/978-3-030-54618-2>
- Shahraki, M., Behboodi, D., & Ghaderi, S. (2010). Investigating the effect of household savings on investment and consumption in Iran (Computable general equilibrium model). *Quarterly Scientific Research Journal of Quantitative Economics*, 7(3), 67–94. <https://doi.org/10.22055/jqe.2010.10645>

Spencer, R. A., & Komro, K. A. (2017). Family economic security policies and child and family health. *Clinical Child and Family Psychology Review*, 20(1), 45–63.
<https://doi.org/10.1007/s10567-017-0225-6>

طراحی سیستم و تحلیل نهادی برای تحقق بهره‌وری اقتصادی خانواده با استفاده از مدل سیستم‌های مانا

سیده اشرف موسوی لقمان^۱، سیده سارا موسوی^۲، میرسامان پیشوایی^۳

^۱ استادیار، گروه مهندسی پیشرفت، دانشکده مدیریت، اقتصاد و مهندسی پیشرفت، دانشگاه علم و صنعت ایران، تهران، ایران
^۲ دانشجوی دکتری، گروه مهندسی سیستم‌های هوشمند، دانشکده مهندسی صنایع، دانشگاه علم و صنعت ایران، تهران، ایران
^۳ استاد، گروه مهندسی سیستم‌های هوشمند، دانشکده مهندسی صنایع، دانشگاه علم و صنعت ایران، تهران، ایران

برجسته‌ها

- تلفیق مدل سیستم‌های مانا و مدل مرجع کارکردی، به‌منظور طراحی نقشه نهادی ملی برای ارتقای بهره‌وری اقتصادی خانواده
- شناسایی ضعف نقش‌آفرینی بازیگران و خلأ نهادی جدی در تحقق اهداف بهره‌وری خانواده شناسایی شد.
- ضرورت گذار از تصدی‌گری دولتی به‌سوی سیاست‌های توانمندساز و هماهنگ‌کننده برای پایداری و انسجام سیستمی

چکیده گرافیکی

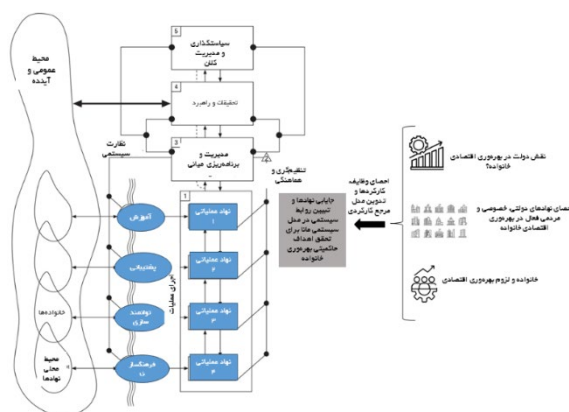

مشخصات مقاله

تاریخچه مقاله:

نوع مقاله: پژوهشی

دریافت: ۱۴۰۴/۰۷/۰۹

بازنگری: ۱۴۰۴/۰۸/۱۹

پذیرش: ۱۴۰۴/۰۹/۰۸

ارائه برخط: ۱۴۰۴/۰۹/۰۹

نویسنده مسئول:

mousavi_loghman@iust.ac.ir

کلیدواژه‌ها:

مدل‌سازی سیستمی مانا
نگاشت نهادی
بهره‌وری اقتصادی خانواده
نظام مسائل حاکمیت
معماری سازمانی

چکیده

در برنامه‌های توسعه پنج‌ساله، تأکید شده یک‌سوم رشد اقتصادی باید از بهره‌وری حاصل شود. از آنجاکه خانواده واحد تولید و مصرف منابع است، نقش مهمی در مدیریت جریان بهره‌وری دارد. در این پژوهش، برای تدوین نقشه کلان ملی و تقسیم‌کار نهادی، ابتدا اهداف حاکمیت در تحقق بهره‌وری اقتصادی خانواده (نظام مسائل حاکمیت) تنظیم شد. سپس با بهره‌گیری از مدل سیستم‌های مانا و تطبیق آن با مدل مرجع کارکردی، بازیگران و نقش‌آفرینان بهره‌وری اقتصادی خانواده در زیرسیستم‌های مانا تحلیل شدند. با مطالعات کتابخانه‌ای و مصاحبه‌های خبرگان، رویکرد نگاشت نهادی از طریق ماتریس‌های وظیفه-کارکرد و نهاد-کارکرد به تفکیک اهداف حاکمیتی اعمال شد و نحوه نقش‌آفرینی بازیگران موجود بر اساس چارچوب کارکردی پیشنهادی برای دستیابی به هر هدف بررسی گردید. اهمیت مدل‌سازی مانا در ارائه معماری کلان، نگاه جامع سیستمی و جایابی صحیح بازیگران برای تضمین پایداری سیستم است. نتایج نشان می‌دهد در همه اهداف اقتصاد خانواده، یا نقش‌آفرینی بازیگران بالفعل ضعیف است یا اساساً متولی مشخصی وجود ندارد و خلأ جدی نهادی دیده می‌شود. رویکرد مطلوب نیز کاهش تصدی‌گری دولت و حرکت به سمت توانمندسازی و پشتیبانی خانواده است. مدل سیستم مانا به‌عنوان چارچوب روش‌شناختی کیفی مبتنی بر داده‌های واقعی، با تلفیق داده‌های اسنادی و میدانی، تحلیل مضمون و اعتبارسنجی خبرگان، مبنای طراحی مدل نهادی بهره‌وری اقتصاد خانواده قرار گرفت. مضامین و کارکردهای نهادی استخراج‌شده در قالب مدل مرجع کارکردی سازمان‌دهی شدند و سپس در پنج‌لایه مدل مانا (عملیات، هماهنگی، مدیریت و کنترل، هوشمندی و سیاست‌گذاری) جایابی و روابط سیستمی میان نهادها تعیین شد.

۱- مقدمه

در برنامه‌های توسعه پنج‌ساله کشور تأکید شده که یک‌سوم رشد اقتصادی باید حاصل از بهره‌وری باشد (برنامه ششم توسعه). در سند مفهومی برنامه جامع بهره‌وری، بهبود استانداردهای مصرف و ارتقای بهره‌وری در مصرف بخش‌های خصوصی و خانوار به‌عنوان یکی از راهبردهای ارتقای بهره‌وری احصا شده است (Comprehensive Productivity Program Concept Document, 2015). خانواده به‌عنوان واحد تولید و مصرف منابع، نقش مؤثری در مدیریت جریان بهره‌وری از آموزش و ترویج تا تربیت نیروی انسانی و حتی مدیریت درآمدها و هزینه‌های خانواده در اختیار خود دارد. خانواده‌ها روزانه تصمیمات مختلفی را در حوزه زندگی اقتصادی خود اتخاذ می‌کنند. روشن است که بهره‌وری در هر یک از تصمیمات اقتصادی خانواده می‌تواند ظهور و بروز یابد.

در جوامع پیچیده و گسترده امروز، نهاد حکومت و کنش‌هایش اجزای جدایی‌ناپذیر زندگی اجتماعی هستند. از این کنش‌ها با عنوان سیاست عمومی یاد می‌شود. حکومت، نقش‌ها و کار ویژه‌های خود را از طریق تنظیم این سیاست‌ها و اجرایشان پیش می‌برد. در تمام عرصه‌های سیاست‌گذاری، انسان و اجتماعات انسانی در کانون توجه سیاست‌گذاران قرار می‌گیرد. بارها شاهد بوده‌ایم که اقدامات دولت در حوزه خانواده ولو به نیت حمایت و خیرخواهانه به تضعیف مناسبات این نهاد انجامیده است. سیاست‌های اقتصادی دولت‌ها گاه لطمه‌های جبران‌ناپذیری بر خانواده داشته است (Arhami, 2013). دولت با اتکا بر استقلال خود از خانواده و اولویت قائل شدن برای رویکرد اقتصادی عملاً شأنی فراتر از ظرفیت خود در تدوین و اجرای سیاست‌های حمایت از خانواده یافته است (Hoseini & Azizi, 2016). این بدان معناست که نباید از سیاست‌گذاری خانواده تلقی یک امر قطره‌چکانی داشت، که بالاترین سطح تصمیم می‌گیرد و سطح نهایی به‌راحتی پیروی کند. نمی‌توان جریان سیاست را یک خیابان یک‌راهه فرض کرد بلکه سیاست خانواده محصول تبادل پیچیده افکار، ایده‌ها، هنجارها، نفوذ و جریان‌های قدرت است (Nieuwenhuis & Van Lancker, 2020). در حال حاضر به‌ندرت تمام قدرت، منابع و ساختارهای حکومتی در

دست دولت‌هاست. این بدان معناست که آن‌ها برای دستیابی به اهداف خود ملزم به همکاری با طیفی از بازیگران از سازمان‌های دولتی، خصوصی، غیردولتی یا حوزه‌های اجتماعی هستند. بنابراین درک و مدیریت مسائل مرتبط با حکومت در سراسر این طیف برای دستیابی به نتایج مثبت سیاست عمومی در محیط امروزی بسیار مهم است (Daniell & Kay, 2017). پس بازیگران و روابط پیچیده‌ای بین خانواده و دولت وجود دارد که بر تصمیم نهایی خانواده و میزان اثرگذاری سیاست‌ها مؤثرند.

ارتقاء بهره‌وری در سطح کشور، نیازمند یک عزم ملی و مشارکت عمومی است. ایجاد حرکتی در این وسعت نیازمند یک بستر شبکه‌ای است تا نحوه ارتباطات و تعاملات همه ذینفعان بهره‌وری را مشخص و وظایف و مسئولیت‌های هر یک از اجزای این شبکه مشخص گردد. مسئله این تحقیق بررسی دقیق و جامع بازیگران حوزه بهره‌وری خانواده با رویکرد سیستم مانا، درک و تنظیم روابط بین این بازیگران است. به‌گونه‌ای که با شناخت دقیق بتوان پیشنهادهایی برای حوزه حکمرانی و سیاست‌گذاری ارائه داد. حوزه خانواده جزء حوزه‌هایی است که هر نهاد و سازمانی با عینک بخشی به آن نگریسته و برنامه‌ریزی نموده و در طول سالیان مختلف متولی واحدی نداشته است. نگرش بخشی منجر به راه‌حل بخشی شده و در بلندمدت، خود مسائل جدیدی را تولید خواهد کرد. از طرفی صرف احصای بازیگران این حوزه، بدون تنظیم و تعاملات نهادی صحیح میان آن‌ها نیز پرسود نخواهد بود. تحلیل‌های صرفاً ساختاری به دلیل تولید حجم بالای اطلاعات در لایه پایین و حرکت آن به سمت لایه‌های بالاتر، ساختارها را دچار سردرگمی اطلاعاتی نموده و منجر به درک بسیار دشوار معضلات ساختاری می‌گردد. وجود روش‌هایی مانند سیستم‌های مانا، باعث ایجاد حس حیات، پایداری و ماندگاری در سازمان‌ها می‌شود (Hamidizadeh et al., 2023). مدل‌سازی مانا با رویکرد سایبرنتیک و بازخورد اطلاعات به دنبال درک تعادلات و سازگاری‌های سیستمی است. در این رویکرد تمام آنچه موجبات ثبات و توسعه یک نظام سیاست‌گذاری در حوزه بهره‌وری خانواده را فراهم می‌آورد قابل‌شناسایی و ره‌گیری است.

سایبرنتیک عصبی را توسعه می‌دهد. او می‌کوشد این مبانی را به سازمان‌های اجتماعی توسعه دهد (Jackson, 2003).

ویژگی خاص مدل سیستم پایا این است که این نظریه سیستمی متشکل از کارکردها را از خط‌مشی‌گذاری گرفته تا واحدهای اجرایی و همچنین روابط آن‌ها با یکدیگر و با محیط، مفهوم‌سازی می‌کند. این ویژگی، مدل سیستم پایا را تبدیل به یک مدل مفید در ساختاردهی سیستم، شناسایی مشکلات و تنگناهای آن از بالاترین سطح سیستمی تا هریک از سطوح زیر سیستم‌ها می‌نماید (Adham et al., 2012). برای مانایی یک سیستم اجتماعی نیاز به پنج عملکرد معرفی شده در مدل سیستم پایا را دارد. علاوه بر این پنج زیرسیستم، الگوی تعاملات نیز باید دقیقاً به همان صورت تشریح شده در مدل باشد. اگر یک یا تعداد بیشتری از این کارکردها وجود نداشته باشند یا دارای ظرفیت نامناسب باشند یا در تعاملات آن‌ها اختلال وجود داشته باشد در این صورت مانایی سیستم به خطر خواهد افتاد. مدل سیستم پایا شامل پنج زیرسیستم است که به‌طور مداوم با هم تعامل دارند تا تعادل ترموستاتیک یا کنترل هومئوستاتیک درون سیستم را حفظ کنند. فرآیند متاسیستمی (نظارتی) به دنبال اطمینان از بقای کوتاه‌مدت و بلندمدت سیستم از طریق یادگیری، سازگاری و فرآیندهای تکاملی است. عناصر عملیاتی، سیستم را تشکیل می‌دهند. بزرگ‌ترین زیرسیستم را به شرح زیر شناسایی کرد (Jackson, 2003):

- سیستم ۱؛ زیرسیستم اجرا: از اجزای گوناگون سازمان که به اجرا مربوط می‌شوند تشکیل شده است. (A, B, C, D) هر یک از این چهار جزء مدیریت محلی خودشان و ارتباطات خودشان را با جزء مربوط به آن‌ها در دنیای خارج از سیستم دارا هستند. اجزای سیستم به‌گونه‌ای طراحی می‌شوند که هرکدام خودپایا و ماندگار باشند. سیستم ۱ مهم‌ترین مرکز توجه است. سیستم ۱ فقط اطلاعات محلی لازم و مربوط به خودشان دسترسی دارند.
- سیستم ۲؛ زیرسیستم هماهنگی: سیستم‌های ۲ تا ۵ باید فقط به‌عنوان تسهیل‌کننده طراحی شوند. سیستم ۲ کارکرد هماهنگی را تأمین می‌کند. همچنین این سیستم پاسدار همه

بر این اساس، پرسش اصلی این پژوهش آن است که: «نظام نهادی و حکمرانی بهره‌وری اقتصادی خانواده در ایران چگونه می‌تواند با استفاده از مدل سیستم‌های مانا تحلیل و بازطراحی شود تا به پایداری و کارآمدی بیشتر بینجامد؟» بر همین مبنا، اهداف اصلی پژوهش عبارت‌اند از: طراحی مدل سیستمی و نهادی برای تحقق بهره‌وری اقتصادی خانواده با استفاده از مدل سیستم‌های مانا، شناسایی بازیگران کلیدی و کارکردهای آنان در زیرسیستم‌های مانا، تحلیل شکاف‌ها و خلأهای نهادی در تحقق بهره‌وری اقتصادی خانواده، ارائه پیشنهادها برای بهبود حکمرانی و افزایش کارآمدی نهادی در حوزه خانواده. این پژوهش در تلاش است با استفاده از مدل سیستم‌های مانا بهره‌وری اقتصادی خانواده، ساختار و روابط بازیگران را از لحاظ سیستمی سطح‌بندی نموده، کارکردها و روابط آن‌ها را در قالب نگاشت نهادی توسعه دهد. این نگاشت به توسعه مدل‌های مناسب حکمرانی در این حوزه می‌انجامد. در این تحقیق برای اولین بار یک مدل سیستمی برای تحقق «بهره‌وری اقتصادی خانواده» و ابعاد مختلف آن در ایران ارائه شده است و تحلیل نگاشت نهادی از بازیگران بالقوه و بالفعل برای حل این امر صورت گرفته و سپس به نقش بازیگران در مسائل مختلف اقتصاد خانواده با تأکید بر نقش‌آفرینی فعالانه خانواده و مردم و کاهش نقش تصدی‌گری دولت پرداخته شده است.

۲- مفاهیم و پیشینه تحقیق

۲-۱- مدل‌سازی با سیستم مانا

بزرگان پایه‌گذاران و استادان به نام سایبرنتیک است. مدل سیستم پایا^۱ (VSM) یک ابزار روش‌شناختی است که در سراسر جهان مورد استفاده قرار گرفته است. این نظریه بزرگ (۱۹۹۵) به‌عنوان یک تئوری در مورد بقای سازمانی مبتنی بر سایبرنتیک و فیزیولوژی عصبی ایجاد شد و یک مدل عصبی سایبرنتیک از سازمان‌ها را پیشنهاد می‌کند که به‌عنوان سیستم‌های پایدار محسوب می‌شوند. بزرگان پیشنهاد می‌کند که سیستم عصبی انسان قوانینی را برای بقا از طریق فرآیندهای تنظیم، یادگیری، سازگاری و تکامل تعیین می‌کند (Beer, 1995). بزرگان یک سیستم کاملاً پایا (ارگانیسم انسان) را مبنا قرار می‌دهد و مدل

^۱ Viable System Model (VSM)

جدید سهم دارند و سیاست‌هایی را به‌منظور تأثیر بر این نظام پیاده‌سازی می‌کنند (Metcalfe, 1995). نلسون کار طراحی نهادی را رسیدن به یک تعادل مناسب در جنبه‌های عمومی و خصوصی فناوری می‌داند. انگیزه کافی بخش خصوصی برای ورود به نوآوری و عمومیت کافی برای تسهیل کاربرد گسترده، در طراحی نهادی باید به یک تعادل مناسب برسد (Nelson, 1988).

نگاشت نهادی نظام ملی را به‌صورت مستقیم (و نه منحصر) به نقش دولت مرتبط می‌دانند. در واقع پیوندهای نهادی، مسیرهایی هستند که از طریق آن‌ها سیاست پیاده‌سازی می‌شود. این پیوندها عبارت‌اند از: «پیوندهای نهادی فضایی»، «پیوندهای نهادی محیطی و نهادی ابزاری»، «پیوندهای نهادی سازمانی» و «پیوندهای نهادی بخشی». طبایبان و انتظاری (۱۳۸۷) نگاشت نهادی را چارچوبی برای بررسی شبکه همکاری‌های علمی و فنی می‌دانند که از آن می‌توان برای تدوین سیاست‌هایی در جهت اطمینان بخشی از وجود روابط لازم در بین نهادها و ایجاد دیدگاهی واحد از شبکه بهره جست. با توجه به این تعاریف می‌توان گفت نگاشت نهادی، طرحی است که در نگاهی جامع همه بازیگران یک عرصه، جایگاه، تعاملات رسمی، اهداف، ابزارها و کارکردهای آن‌ها را در سطح ملی نشان می‌دهد. یک نگاشت نهادی باید پیوندهای نهادی محیطی، فضایی، ابزاری، سازمانی و بخشی را نیز شامل شود (Tabatabaian & Entezari, 2008).

به باور قاضی نوری (۱۳۹۳) نگاشت نهادی نقش‌هایی است که بازیگران اصلی و تعاملات آن‌ها را نشان می‌دهد و می‌تواند خلأها و موانع ساختاری را روشن‌تر کند. به کمک نگاشت نهادی می‌توان درک بهتری از وضع ظاهری مسائل سیاستی به دست آورد. نگاشت نهادی چارچوبی است که با نمایی ساده و جامع، وضعیت موجود را نشان می‌دهد و با بررسی آن می‌توان نواقص موجود در اجزا و روابط میان اجزای نظام را شناسایی و تحلیل کرد تا برای اصلاح این موارد برنامه‌ریزی‌های لازم را انجام داد (Ghazinoori & Ghazinoori, 2014).

۲-۳- بهره‌وری اقتصادی خانواده

بهره‌وری اقتصادی خانواده به معنای مدیریت بهینه منابع و سرمایه‌های خانواده است تا با کارایی و اثربخشی بیشتر، نیازهای اقتصادی اعضا را تأمین کند و رفاه خانواده

الزامات قانونی است که می‌باید رعایت شوند. خودسامانی اجزای سیستم ۱ وقتی بهتر تأمین می‌شود که کنترل مدیریت از طریق هماهنگی و ممیزی انجام شود و نه از طریق فرماندهی بالا به پایین.

- سیستم ۳؛ زیرسیستم ممیزی: نقش سیستم ۳، مشخصاً کنترل سیستم و مدیریت خدمات مثل منابع انسانی و امور مالی است. اهداف را به هدف‌های کوتاه‌مدت تبدیل می‌کند و سیستم‌های ۲ و ۳ این اهداف را هماهنگ و ممیزی می‌کنند. هرکدام از اجزا گزارش عملکردشان را به سیستم ۳ می‌دهند. این سیستم تمامی اطلاعات مرتبط با کل سازمان را در اختیار خواهد داشت.
- سیستم ۴؛ زیرسیستم هوشمندی یا توسعه: اتاق عملیات شرکت! به دست آوردن همه اطلاعات محیطی مرتبط با کل سازمان/ مرکز فعالیت‌هایی چون برنامه‌ریزی سازمانی، بازاریابی، تحقیق و توسعه و بازاریابی است.
- سیستم ۵؛ زیرسیستم هویت یا خط‌مشی: اجزای خودسامانده همواره به‌عنوان جزئی از کل سازمان عمل می‌کنند و تأیید اهداف را از سیستم ۵ بگیرند. سیستم ۵ عهده‌دار سیاست‌گذاری است و مسئول تضمین سمت‌وسوی سازمان است. از وظایف مهم این سیستم برقراری هماهنگی و توازن بین کشمکش‌ها و انتظارات درونی و بیرونی سازمان است.

تئوری مدیریت استنفورد بیر تنها به شرکت‌های صنعتی و تجاری محدود نمی‌شود، بلکه به مدیریت انواع بخش‌های سازمان‌ها و مؤسسات انتفاعی و غیرانتفاعی مرتبط است؛ از شرکت‌های فردی تا شرکت‌های چندملیتی بزرگ در بخش‌های خصوصی و دولتی تا انجمن‌ها و نهادهای سیاسی و درنهایت در زندگی حرفه‌ای و خصوصی (Espejo et al., 1999).

۲-۲- طرح‌ریزی نهادی و نگاشت نهادی

متکالف نظام را مجموعه‌ای از نهادهای متمایز می‌داند که به‌صورت مشترک و مستقل در توسعه و انتشار کارکردهای

دارد، پرداخته‌اند. آن‌ها با استفاده از روش تحلیل محتوای جهت‌دار، پس از بررسی و مقایسه جامع الگوهای مختلف رفتار خرید مصرف‌کننده، منطق حاکم بر آن‌ها را استخراج کرده و در نهایت عوامل درونی و محیطی مؤثر بر رفتار خرید با توجه به نقش کلیدی سبک زندگی را ارائه کرده‌اند.

بانکی‌پور فرد (Bankipourfard, 2015) اصول اساسی در خرید را این‌گونه برمی‌شمرد: دغدغه منافع مذهبی، فرهنگی، ملی و منطقه‌ای، تناسب دخل و خرج، تشخیص مرغوبیت کالا، آگاهی از مکان نگهداری و شیوه استفاده. اسدی و حسینی (Asadi & Hoseeini, 2020) با روش نظریه زمینه‌ای و با الهام از روش تفسیر موضوعی شهید صدر و آیت‌الله جوادی آملی برای معرفی الگوی مطلوب تخصیص درآمد خانواده به تحلیل داده‌های دینی پرداخته‌اند. یافته‌های آن‌ها حاکی از آن است که خانواده مسلمان با توجه به مبانی، اصول هنجاری و ... درآمد خویش را برای دستیابی به سعادت به سه حوزه مصرف، انفاق و سرمایه‌گذاری تخصیص می‌دهد.

از دیگر کنش‌های اقتصادی خانواده که بهره‌وری در آن معنا پیدا می‌کند سرمایه‌گذاری و پس‌انداز خانواده است. عوامل مؤثر بر پس‌انداز خانواده عبارت‌اند از: موجودی ثروت، اندازه خانوار، جمعیت فعال خانوار، امید به زندگی، متوسط سن بازنشستگی، نرخ رشد درآمد سرانه (Shahraki et al., 2010). هم‌چنین انواع انگیزه‌های پس‌انداز عبارت‌اند از: انگیزه دینی و انسانی-انگیزه ارث-پرداخت پیش‌قسط و چرخه عمر- انگیزه بهبود، انگیزه ارث، انگیزه پرداخت پیش‌قسط، انگیزه دینی و انسانی، انگیزه چرخه عمر، تدابیر احتیاطی (Sadrnabavi et al., 2012). عوامل مؤثر بر سرمایه‌گذاری عبارت‌اند از: سطح تحصیلات خانواده، تعداد افراد شاغل خانواده، تعداد افراد باسواد خانواده، سن پایین‌تر افراد خانواده (Ghahroodi, 2012).

اهداف کلان حاکمیت برای تحقق اهداف بهره‌وری اقتصادی خانواده توسط موسوی لقمان و همکاران (Mousavi Loghman et al., 2024) شامل: تأمین امنیت اقتصادی خانواده، توجه به بهره‌وری اجتماعی خانواده، تقویت ظرفیت‌های خویشاوندی، قومی و محلی در تعاملات اقتصادی، بهبود عملکرد خانواده در حوزه خلق ارزش، بهبود عملکرد خانواده در حوزه سرمایه‌گذاری،

افزایش یابد. این بهره‌وری شامل مدیریت زمان، منابع مالی و تصمیم‌گیری‌های عقلانی در زمینه مصرف، پس‌انداز و سرمایه‌گذاری است بهره‌وری اقتصادی خانواده بر سه بعد اصلی متکی است:

۱) اقتضانات خانواده که شامل نیازها، توانمندی‌ها و باورهای خانواده است و نقش مهمی در نحوه تصمیم‌گیری‌های اقتصادی دارد.

۲) مؤلفه‌های فرهنگ بهره‌وری که تدابیر اقتصادی مبتنی بر عقلانیت دینی مانند پرهیز از اسراف و سخت‌کوشی را به‌عنوان اصول راهنما در رفتارهای اقتصادی خانواده تعریف می‌کند.

۳) عرصه‌های کنش‌ورزی اقتصادی که شامل حوزه‌های عملی مانند کار و تولید، مدیریت دارایی‌ها، سرمایه‌گذاری و مخارج روزمره است. بهره‌وری اقتصادی خانواده به‌واسطه ترکیب سه رکن نیاز، توانمندی و باور شکل می‌گیرد.

این سه عامل به‌عنوان اهرم‌های اصلی، سبک زندگی اقتصادی خانواده را تحت تأثیر قرار داده و رفتارهای اقتصادی آن‌ها را در زمینه مدیریت منابع و تصمیم‌گیری‌های مالی هدایت می‌کنند. در نتیجه، خانواده‌ها بر اساس این سه رکن، به بهره‌وری بیشتری دست می‌یابند و سبک زندگی اقتصادی متنوعی ایجاد می‌کنند (Mousavi Loghman et al., 2024).

حسین‌زاده و همکاران (Hosseinzadeh et al., 2016) اذعان دارند زنان با استفاده از جدیدترین اطلاعات و دانش در رابطه با موضوعات مختلف زندگی و آموزش به دیگر اعضای خانواده و هم‌چنین دقت و نظارت در انجام دادن صحیح آن‌ها می‌توانند روش‌های نوین و بهینه را جانشین باورهای غلط و غیراقتصادی اعضای خانواده کنند و سطح فرهنگی و اجتماعی خانواده را بیش‌ازپیش افزایش دهند. آن‌ها به بهره‌وری اقتصادی خانواده از منظر مشارکت زنان در هزینه کرد درآمد خانواده، تغییر و اصلاح رفتارهای مصرفی، نظارت زنان بر نحوه مصرف خانواده، اعمال محبت مادرانه برای ایجاد انضباط اقتصادی و آموزش رفتار درست اقتصادی به فرزندان از جنس تقسیم کار و ایفای نقش و... در خانواده نگریسته‌اند. نظریه‌پردازان و همکاران (Nazarpor Kashani et al., 2016) به بررسی مفاهیم و رویکردها در حوزه رفتار خرید و تبیین نظریه‌های حوزه سبک زندگی که به رفتار خرید اشاره

اسراف، تلاش برای افزایش کارایی و سخت‌کوشی از جمله اصولی هستند که فرهنگ بهره‌وری را در خانواده تقویت می‌کنند. این مؤلفه‌ها به خانواده‌ها کمک می‌کنند تا منابع اقتصادی خود را به‌صورت مؤثر مدیریت کرده و با تقویت ارزش‌های دینی و اخلاقی به بهره‌وری اقتصادی بالاتری دست یابند (Mousavi Loghman et al., 2024).

- **عرصه‌های کنش‌ورزی اقتصادی:** این عرصه‌ها شامل حوزه‌های عملی اقتصاد خانواده مانند کار و تولید، مدیریت دارایی‌های فیزیکی و سرمایه‌ای و مخارج روزمره است. از طرفی، خانواده‌ها در ارتباط با سیاست‌های عمومی، یارانه‌ها، وام‌ها و سرمایه‌گذاری‌ها در تعامل با سایر نهادهای اجتماعی و اقتصادی نقش فعالی ایفا می‌کنند. بهره‌وری اقتصادی خانواده با توجه به مشارکت آن‌ها در تصمیمات اقتصادی خرد و کلان بروز می‌یابد (Mousavi Loghman et al., 2024).

۲-۴-۲- نقش سیستم مانا و نگاهت نهادی در تحلیل بهره‌وری اقتصادی خانواده

رویکرد این تحقیق به بهره‌وری اقتصادی خانواده استفاده از مدل سیستم‌های زینده و تحلیل سیستمی برای شناسایی و تنظیم روابط میان بازیگران مختلف بهره‌وری در حوزه خانواده استفاده می‌کند. مدل سیستم مانا به دلیل ماهیت پیچیده، چندسطحی و میان‌نهادی مسئله «بهره‌وری اقتصادی خانواده» انتخاب شده است. این مدل برخاسته از اندیشه سایبرنتیک و نظریه «پایداری سیستم‌های زنده» است و بر تعامل، خودتنظیمی و پویایی میان زیرسیستم‌ها تأکید دارد. از آنجاکه مسئله بهره‌وری خانواده در سطح حکمرانی، حاصل تعامل میان نهادهای متعددی است که هر یک بخشی از کارکرد کلی نظام اقتصادی و اجتماعی را بر عهده دارند، مدل سیستم‌های مانا با رویکردی چندسطحی و شبکه‌ای، ابزار مناسبی برای تحلیل روابط این نهادها و تبیین نحوه حفظ پایداری کل سیستم حکمرانی خانواده به شمار می‌آید. در واقع، این مدل کمک می‌کند تا از نگاه خطی و بخشی به مسئله فاصله گرفته و ساختار هماهنگ و پویا میان خانواده،

بهبود عملکرد خانواده در حوزه بازیافت، ارتقاء دانش خانواده جهت گرفتن تصمیمات مختلف اقتصادی. در این پژوهش این اهداف مبنای نگارش و ترسیم مدل‌های سیستمی نهادی قرار گرفته است.

۲-۴-۲- چارچوب نظری تحقیق

خانواده به‌عنوان واحد اصلی تولید و مصرف در اقتصاد، نقشی بی‌بدیل در مدیریت منابع، ارتقاء فرهنگ بهره‌وری و تنظیم رفتارهای اقتصادی دارد. با این وجود، برنامه‌های حمایتی دولت و سیاست‌های عمومی نه تنها باید از جنبه‌های اقتصادی بلکه از طریق یک رویکرد سیستمی و تعامل بین نهادهای مختلف برای بهبود بهره‌وری خانواده استفاده شود. چارچوب نظری این پژوهش، بر پایه سه بعد اصلی بهره‌وری خانواده و مدل سیستم‌های مانا، به تحلیل و تنظیم روابط نهادی بین بازیگران مختلف این حوزه می‌پردازد. این رویکرد، ضمن شناسایی و سطح‌بندی نقش بازیگران و نهادها، می‌تواند به ارائه راهکارهای سیاست‌گذاری مناسب برای تحقق بهره‌وری اقتصادی خانواده کمک کند.

۲-۴-۲-۱- ابعاد اصلی بهره‌وری اقتصادی خانواده

مطالعه حاضر به سه بعد اصلی بهره‌وری اقتصادی خانواده، شامل «اقتضانات خانواده»، «مؤلفه‌های فرهنگ بهره‌وری» و «عرصه‌های کنش‌ورزی اقتصادی» می‌پردازد:

- **اقتضانات خانواده:** این بعد شامل نیازهای اساسی، توانمندی‌ها و باورهای خانواده است. نقش این بعد در تعیین سطح بهره‌وری اقتصادی خانواده از طریق شناخت نیازها و توانایی‌های اعضا، مدیریت زمان و منابع و تصمیمات مربوط به مخارج، پس‌انداز و سرمایه‌گذاری برجسته می‌شود. خانواده‌ها با بهره‌گیری از مهارت‌ها و دانش خود می‌توانند تصمیمات بهینه‌تری در زمینه اقتصاد خانوادگی اتخاذ کنند (Mousavi Loghman et al., 2024).

- **مؤلفه‌های فرهنگ بهره‌وری:** این بعد بر مبنای فرهنگی و دینی در راستای ارتقاء بهره‌وری تمرکز دارد. مفاهیمی مانند پرهیز از

(Jackson, 2003). در این پژوهش، مدل سیستم مانا به‌عنوان چارچوب نظری-تحلیلی، مراحل گردآوری و تحلیل داده‌ها را هدایت کرده است. در واقع مدل سیستم مانا در این پژوهش نه به‌عنوان یک مدل مفهومی صرف، بلکه به‌عنوان روش‌شناسی کیفی نظام‌مند برای گردآوری، تحلیل و تلفیق داده‌ها در پنج زیرسیستم اصلی مورد استفاده قرار گرفته است.

داده‌های پژوهش از دو منبع اصلی گردآوری شده‌اند:

۱) مطالعات اسنادی و کتابخانه‌ای: بررسی

سیاست‌ها و قوانین ابلاغی مجلس، شورای عالی انقلاب فرهنگی و سایر نهادهای سیاست‌گذار که دستگاه‌ها و نهادهای دولتی و عمومی را در حوزه خانواده مکلف به انجام وظایف نموده‌اند. احصای بازیگران و شناخت وظایف و کارکردهای آنان در گام بعدی انجام گرفته است. به‌منظور آگاهی یافتن از نوع فعالیت‌های آنان، به اساسنامه، قوانین مصوب، اهداف راهبردی، وظایف، استراتژی‌ها و سایر اسناد که دربرگیرنده فعالیت‌های هر یک از سازمان‌های مذکور است، مراجعه شده است.

۲) مصاحبه با خبرگان: به‌منظور اطمینان از جامع

و کامل بودن بازیگران بررسی شده و کارکردهای آنان، فهرست بازیگران شناسایی شده به خبرگان ارائه و از نظرات آنان نیز در این قسمت استفاده گردید. در این بخش با تعدادی از خبرگان حوزه سیاست خانواده، بهره‌وری، اقتصاد خانواده، شاغلین در بخش‌های دولتی و نهادهای مردمی و میانی (جامعه آماری) مصاحبه انجام شده است. این خبرگان با روش نمونه‌گیری هدفمند و گلوله برفی انتخاب شدند و مصاحبه‌ها تا مرحله اشباع نظری ادامه یافته است. پرسش‌ها به‌صورت باز و محوری طراحی شد تا برداشت شرکت‌کنندگان از نقش نهادی سازمان‌ها در تحقق اهداف بهره‌وری اقتصادی خانواده استخراج شود. لیست خبرگان در جدول ۱ احصا شده است.

فرآیند تحلیل داده‌ها در پنج گام انجام گرفت:

- کدگذاری و تحلیل به روش تحلیل محتوای کیفی: داده‌های متنی مصاحبه‌ها و اسناد،

دولت، نهادهای مدنی و بازار شناسایی شود. به‌این‌ترتیب، انتخاب مدل سیستم‌های مانا نه صرفاً به دلیل توان مدل‌سازی ساختاری، بلکه به سبب ظرفیت نظری آن در تبیین پایداری، سازگاری و خودتنظیمی نظام بهره‌وری خانواده صورت گرفته است.

۳- روش تحقیق

به دلیل ماهیت تعاملی و خودتنظیم خانواده در محیط‌های اقتصادی و اجتماعی، روش سیستم‌های مانا امکان تحلیل هم‌زمان سطوح خرد (رفتار اقتصادی خانواده) و کلان (نقش نهادهای سیاست‌گذار) را فراهم می‌سازد. این مدل از طریق تقسیم‌بندی سیستم به پنج زیرسیستم (اجرا، هماهنگی، ممیزی، هوشمندی و سیاست‌گذاری) به محقق اجازه می‌دهد تا جریان اطلاعات، تصمیم‌سازی و بازخورد را در شبکه نهادی بهره‌وری خانواده تحلیل کند. از آنجاکه پایداری بهره‌وری خانوادگی در گروهی هماهنگی میان تصمیمات درون خانواده و سیاست‌های کلان بیرونی است، سیستم‌های مانا چارچوبی کارآمد برای بررسی میزان هم‌افزایی و یا گسست میان این سطوح فراهم می‌آورد. در این پژوهش محقق با استفاده از مدل سیستم مانا، طراحی سیستمی و تحلیل نهادی برای تحقق بهره‌وری اقتصادی خانواده را انجام داده است. این پژوهش الگو و نقشه راه دقیقی برای پژوهشگران و متخصصان حوزه خانواده و بهره‌وری با نگاه سیستمی در اختیار قرار می‌دهد.

پژوهش حاضر از نظر هدف، کاربردی و از نظر ماهیت، توصیفی-تحلیلی با رویکرد کیفی است. رویکرد کیفی این پژوهش بر مبنای مدل سیستم‌های مانا است که به‌عنوان یک چارچوب تحلیلی مبتنی بر سایبرنتیک سازمانی به تحلیل ساختار نهادی و روابط سیستمی در بهره‌وری اقتصادی خانواده می‌پردازد. به اذعان پژوهشگران، مدل سیستم مانا می‌تواند به‌عنوان یک رهنمای تئوریک در خصوص کارکرد نهادها و طراحی نگاشت نهادی استفاده گردد (Hamidizadeh et al., 2023). مدل سیستم مانا روشی جهت طراحی است و طراحی ساختار و نگاشت نهادی وظیفه تخصصی آن است (Vahidi Monfared et al., 2017). این روش قابلیت کاربرد در بخش‌های عمومی، خصوصی و سیاستی دارد

تحلیل شد و میزان توافق میان کدگذاران بررسی گردید تا از ثبات نتایج اطمینان حاصل شود.

جدول ۱. لیست افراد مصاحبه‌شده

Table 1. List of people interviewed

ردیف	سمت
۱	فعال حوزه تعلیم و تربیت اقتصادی، عضو هیئت‌علمی دانشگاه
۲	فعال حوزه بهره‌وری و عضو هیئت‌علمی دانشگاه
۳	کارشناس اقتصاد خانواده و عضو هیئت‌علمی دانشگاه
۴	فعال حوزه تعلیم و تربیت و معماری نظام‌های کلان
۵	پژوهشگر حوزه خانواده و شاغل دستگاه اجرایی (نهاد غیردولتی)
۶	رئیس یک حلقه میانی در حوزه خانواده
۷	رئیس یک مؤسسه مردم‌نهاد در حوزه خانواده
۸	شاغل در یک نهاد سیاست‌گذاری فرهنگی حوزه خانواده
۹	شاغل در دستگاه اجرایی مرتبط با حوزه زنان و خانواده

۴- نتایج و بحث

۴-۱- احصای بازیگران، وظایف و کارکردهای آنان

در گام اول، با استفاده از اطلاعات به‌دست‌آمده از اسناد، جدول وظیفه-کارکرد برای هر نهاد به تفکیک تکمیل شد. این جدول شامل وظایف مصوب هر نهاد و نحوه تطابق آن با کارکردهای مرتبط با بهره‌وری اقتصادی خانواده بود. در اینجا به‌عنوان نمونه جدول وظیفه-کارکرد وزارت آموزش و پرورش ذکر شده و به جهت طولانی شدن مقاله، از آوردن سایر جداول پرهیز شده است. پس از شناسایی بازیگران، مجموعه کارکردهای کلیدی برای تحقق اهداف حاکمیتی در حوزه بهره‌وری اقتصادی خانواده استخراج شد. همچنین تطابق کارکردهای هر نهاد با وظایف و مأموریت‌های رسمی آن به‌منظور شناسایی خلأها و ناهماهنگی‌های موجود در ساختار نهادی بررسی شد. اهداف کلان حاکمیتی و مسائل کلان احصا شده توسط (Mousavi Loghman et al., 2024) در اینجا مبنای ترسیم جداول و نگاشت نهادی قرار گرفته است. پس از تکمیل جدول وظیفه-کارکرد (جدول ۲)، ماتریس‌های

کدگذاری و مضامین مرتبط با مأموریت‌ها، وظایف و کارکردهای نهادی استخراج شد.

- تدوین ماتریس‌های تحلیلی: یافته‌های کیفی در قالب دو ماتریس سازمان‌دهی شدند: ماتریس «وظیفه - کارکرد»، ماتریس «نهاد - کارکرد». این ماتریس‌ها ابزاری برای نگاشت ارتباط وظایف نهادی با مأموریت‌های کلان در نظام اقتصادی خانواده فراهم کردند.
 - برای ایجاد پیوند بین داده‌های تجربی و مدل سیستم مانا، از یک چارچوب کارکردی میانی استفاده شد که کارکردهای کلیدی نظام بهره‌وری اقتصادی خانواده (شامل آموزش، توانمندسازی، پشتیبانی، فرهنگ‌سازی و نظارت) را سازمان‌دهی می‌کرد. این چارچوب به‌مثابه مدل مرجع کارکردی عمل نمود و مبنای نگاشت نهادها به پنج زیرسیستم مانا قرار گرفت.
 - تطبیق داده‌ها با مدل سیستم‌های مانا: مضامین و کارکردهای نهادی استخراج‌شده با پنج زیرسیستم مدل مانا تطبیق داده شدند تا جایگاه هر نهاد در ساختار سیستمی مشخص شود.
 - نگاشت نهادی و تبیین روابط سیستمی: روابط میان زیرسیستم‌ها و نقش‌های نهادی در قالب نگاشت نهادی سیستم مانا ترسیم شد. این نگاشت، توزیع نقش‌ها و مسیر جریان اطلاعات، تصمیم و سیاست را در اکوسیستم اقتصاد خانواده نشان می‌دهد.
- برای اطمینان از روایی و اعتبار یافته‌ها، از سه روش مکمل استفاده شد:
- (۱) مثلث‌سازی داده‌ها: داده‌های حاصل از اسناد، مصاحبه‌ها و تحلیل نهادی با یکدیگر مقایسه و تطبیق داده شدند تا هم‌خوانی و صحت مضامین استخراجی تأیید شود.
 - (۲) بازبینی خبرگان: نتایج اولیه نگاشت نهادی در چند جلسه با حضور تعدادی خبره مورد بازبینی قرار گرفت.
 - (۳) پایایی تحلیل محتوای کیفی: بخشی از مصاحبه‌ها مجدداً توسط یک کدگذار دوم

در راستای دستیابی به بهره‌وری اقتصادی خانواده‌ها تدوین و ارائه شد.

با توجه به اینکه بسته به هر هدف حاکمیتی، نوع نهادها و کیفیت و کمیت حضور آن‌ها متفاوت است، در هر مسئله بهره‌وری خانواده، سیستم مانا، نهادهای مختلفی را برای تحقق این کارکردها در هر زیرسیستم تجربه خواهد کرد. با توجه به تطبیق مدل مرجع کارکردی با مدل سیستم‌های مانا، در این قسمت نهادهای مختلف در زیرسیستم‌ها جایابی شدند. در اینجا تلاش شده است، با توجه به وظایف مصوب نهادها، بازیگران بالقوه‌ای که می‌توانند حضور داشته و به حل مسائل مختلف کمک کنند در این سیستم فعال شوند. همچنین در بین بازیگران بالفعل و موجود، می‌تواند اصلاحات مختلفی رخ دهد. از جمله اینکه کارکرد فعلی آن‌ها تقویت‌شده یا کمرنگ‌تر شود یا اینکه کارکرد جدیدی با توجه به وظایف مصوب آن نهاد امکان اضافه شدن داشته باشد. هر کدام از این تغییرات در ماتریس‌های نهاد-کارکرد به تفکیک اعمال شده است. ماتریس‌های نهاد-کارکرد به تفکیک مسائل و اعمال تغییرات در آن‌ها برای رسیدن به وضعیت مطلوب در پیوست آورده شده است.

بررسی تعامل‌پذیری نهادی نشان می‌دهد که هر چند نهادهای فعال در حوزه بهره‌وری اقتصادی خانواده‌ها در ساختارهای جداگانه عمل می‌کنند، اما امکان ایجاد ارتباط سیستمی میان آن‌ها از طریق نهادهای واسط (سیستم ۳ و ۳*) فراهم است. لذا با طراحی مسیرهای ارتباطی مشخص، سیستم پیشنهادی قابلیت مانایی را حفظ می‌کند. به‌منظور جلوگیری از شلوعی و افت خوانایی نمودار، در این نسخه صرفاً روابط عمودی و کلان بین زیرسیستم‌ها نمایش داده شده است و از احصا و نمایش روابط افقی صرف‌نظر شده است. اگرچه در مدل حاضر بسیاری از ارتباطات میان نهادها به‌صورت ضمنی و در سطوح مختلف برقرار است، اما برای شفاف‌سازی سازوکار بازخورد و کنترل در چارچوب مدل سیستم‌های مانا، روابط کلیدی به‌صورت نمادین با فلش نمایش داده شده‌اند. این بازنمایی بصری نه به‌منظور افزودن رابطه جدید، بلکه برای آشکار کردن پویایی موجود در سیستم انجام شده است.

نهادهایی که می‌توانند کارکردهای هر زیرسیستم را فعال کنند، به تفکیک مسائل حاکمیتی در ادامه در قالب

نهاد-کارکرد (جدول ۳) به تفکیک هر هدف حاکمیتی در حوزه بهره‌وری اقتصادی خانواده تهیه شد. در اینجا یکی از این ماتریس‌ها برای تحقق هدف «تقویت ظرفیت‌های خویشاوندی، قومی و محلی» ذکر شده است. این ماتریس‌ها خلأهای نهادی در هر مسئله مشخص را برجسته کردند و نشان دادند که کدام نهادها در کارکردهای مربوط به مسائل کلیدی مانند مصرف، اشتغال و سرمایه‌گذاری فعال‌اند یا باید فعال شوند.

پس از تکمیل جدول‌ها و ماتریس‌ها، به تحلیل نحوه نقش‌آفرینی هر نهاد در هر یک از کارکردها پرداخته شد. همچنین فرصت‌های بالقوه و بالفعل برای بهبود نقش‌آفرینی نهادها و ورود سایر سازمان‌ها به‌منظور تقویت همکاری و هم‌افزایی در حوزه بهره‌وری اقتصادی خانواده شناسایی شد.

۴-۲- تدوین چارچوب کارکردی

یکی از گام‌های لازم برای تدوین نگاشت وضع موجود تدوین چارچوب کارکردی نهادها است. یکی از انواع مدل‌های مرجع، مدل مرجع کارکردی است که به کارکردهای سیستم یا آنچه سیستم انجام می‌دهد، می‌پردازد. می‌توان با تکمیل ماتریس وظیفه-کارکرد برای اغلب نهادها مجموعه‌ای متنوع از کارکردها به دست آورد. این مجموعه متنوع در قالب یک چارچوب و مدل نظم داده‌شده و مدل مرجع کارکردی سیستم موردبررسی که در اینجا بهره‌وری اقتصادی خانواده است را تشکیل داد. شکل ۱ مدل مرجع کارکردی سیستم موردبررسی را نشان می‌دهد. این چارچوب و مدل ضمن ایجاد یک نظم و انسجام در کارکردها زمینه و زیرساخت لازم برای جایابی نهادها در نقشه کارکردی اقتصاد خانواده فراهم می‌آورد.

۴-۳- تحلیل سیستمی نهادها در مدل سیستمی مانا

در اینجا پس از تحلیل وضعیت موجود، مدل سیستمی از تعامل نهادها در وضعیت مطلوب تهیه شد که در آن نقش‌آفرینی بهینه نهادها برای حل مسائل کلیدی در حوزه بهره‌وری اقتصادی خانواده تشریح شد. درنهایت، پیشنهادها و راهکارهای اجرایی برای ارتقای نقش نهادها

وضعیت مطلوب (بهبود عملکرد خانواده در حوزه مصرف) را ارائه می‌دهد. شواهد نشان می‌دهد، دخالت دولت نقش حیاتی در ترویج رفتارهای مصرف پایدار ایفا می‌کند. دولت‌های محلی از طریق آموزش و برنامه‌های مشارکتی می‌توانند به‌طور قابل توجهی بر تصمیمات مصرف خانوارها تأثیر بگذارند. مطالعات نشان می‌دهد که مشارکت دولت‌های محلی، به‌ویژه از طریق رویکردهای اطلاع‌رسانی و مشارکتی، برای پیشبرد مصرف پایدار در سطح خانوار بسیار مهم است (Dawkins et al., 2019). شکل ۷ نداشت نهادی وضعیت مطلوب نهادها در حوزه سرمایه‌گذاری، شکل ۸ در حوزه بازیافت و شکل ۹ وضعیت مطلوب سیستمی نهادها در ارتقای دانش خانواده جهت گرفتن تصمیمات مختلف اقتصادی را نشان می‌دهد.

۵- نتیجه‌گیری

ارتقاء بهره‌وری در سطح کشور، نیازمند یک عزم ملی و مشارکت عمومی است. ایجاد حرکتی در این وسعت نیازمند یک بستر شبکه‌ای است تا نحوه ارتباطات و تعاملات همه ذینفعان بهره‌وری را مشخص و وظایف و مسئولیت‌های هر یک از اجزای این شبکه مشخص گردد. خانواده نیز به‌عنوان یک عضو نهادی در شبکه ملی بهره‌وری و همچنین به دلیل ظرفیت‌هایی که در شبکه‌سازی، گفتمان‌سازی و ترویج فرهنگ غنی اسلامی ایرانی دارد می‌تواند در استقرار جریان بهره‌وری در کشور نقش کلیدی ایفا کند. بهره‌وری خانواده ساختار پیچیده‌ای است که شامل ادغام کارکردهای اقتصادی و اجتماعی خانواده است.

این پژوهش در بین ابعاد شناسایی‌شده بهره‌وری در خانواده، به جنبه «بهره‌وری اقتصادی خانواده» پرداخته است. در برنامه‌ریزی‌های اقتصادی کشور، کمتر به نهاد خانواده به‌عنوان یک واحد فعال و اثربخش توجه می‌شود. درحالی‌که بخش اعظم اقتصاد کلان مربوط به تخصیص سرمایه جسمی، سرمایه انسانی و نیروی کار با صرف زمان و بین افراد مختلف است. این گونه تصمیمات و تصمیمات مشابه در مورد پس‌انداز، مصرف، تحصیلات و تأمین نیروی کار، متغیرهایی است که در خانواده تعیین تکلیف می‌شود و مظاهر آن در اقتصاد کلان نمود پیدا می‌کند؛ بنابراین یکی از راه‌های بهبود وضعیت فعلی، افزایش

زیرسیستم‌های مدل سیستمی مانا و جریان اطلاعاتی و بازخورد و ... در ادامه به تصویر کشیده شده است (شکل ۲ تا ۹).

در شکل ۲ زیرسیستم‌های مدل سیستمی مانا برای تحقق هدف حاکمیتی (تأمین امنیت اقتصادی خانواده) نشان داده شده است. در پژوهش‌های گذشته نیز تأثیر سیاست‌های امنیت اقتصادی خانواده (از جمله حداقل دستمزد، اعتبار مالیاتی، بیمه بیکاری و کمک‌های موقت به خانواده‌های نیازمند) بر سلامت کودکان و خانواده‌ها بررسی شده است. نتایج یک مقاله مروری در ایالات متحده نشان می‌دهد که سیاست‌های امنیت اقتصادی خانواده تأثیرات قابل توجهی بر سلامت و رفتارهای بهداشتی افراد به‌ویژه در میان افراد آسیب‌پذیر دارد (Spencer & Komro, 2017).

در شکل ۳ زیرسیستم‌های مدل سیستمی مانا برای تحقق هدف حاکمیتی (بهبود بهره‌وری اجتماعی) نشان داده شده است. در برخی تحقیقات، ارتباط بین پویایی‌های خانوادگی و نتایج اقتصادی را از طریق توسعه سرمایه انسانی نشان داده است. در واقع تأثیر خانواده بر رشد اقتصادی به‌طور غیرمستقیم از طریق مفهوم سرمایه اجتماعی خانواده مورد بحث قرار گرفته است. خانواده از طریق ایجاد محیط حمایتی و بستر آموزش مناسب ارتباط مستقیمی با توسعه اقتصادی دارند. خانواده‌هایی با سرمایه اجتماعی بالاتر که محیط‌های آموزشی مثبت‌تری را ایجاد می‌کنند، می‌توانند بهره‌وری اقتصادی آینده فرزندان خود را به‌طور قابل توجهی افزایش دهند، چراکه آن‌ها را با دانش و مهارت‌های لازم برای ورود به نیروی کار تجهیز می‌کنند (Israel et al., 2001).

در شکل ۴ زیرسیستم‌های مدل سیستمی مانا برای تحقق هدف حاکمیتی (تقویت ظرفیت‌های خویشاوندی، قومی و محلی) نشان داده شده است. در یک مطالعه که به بررسی نقش خانواده‌های گسترده و شبکه‌های خویشاوندی پرداخته، نقش حیاتی این نهادها در توزیع منابع اقتصادی در جوامع بررسی شده است. همچنین، این تحقیق نشان داده است که تعاملات خویشاوندی می‌تواند نابرابری‌های اقتصادی را کاهش دهد (Cox & Fafchamps, 2007).

شکل ۵ نداشت نهادی وضعیت مطلوب (بهبود عملکرد خانواده در حوزه خلق ارزش) و شکل ۶ نداشت نهادی

راهکارها و اقدامات پیشنهادی مهم این پژوهش در جدول ۴ به‌طور خلاصه جمع‌بندی شده است.

مشارکت‌های نویسندگان

تمامی نویسندگان نقش و سهم یکسان در نگارش این مقاله داشته‌اند.

تضاد منافع

نویسندگان اعلام می‌کنند که هیچ‌گونه تضاد منافع مرتبط با تحقیق حاضر ندارند و نتایج به‌صورت بی‌طرفانه و بدون دخالت منافع شخصی یا حرفه‌ای به‌دست‌آمده است.

قدردانی

این پژوهش با حمایت سازمان ملی بهره‌وری ایران در سال ۱۴۰۱ انجام شده است.

مراجع

- Adham, K. A., Kasimin, H., Said, M. F., & Igel, B. (2012). Functions and inter-relationships of operating agencies in policy implementation from a viable system perspective. *Systemic Practice and Action Research*, 25(2), 149–170. <https://doi.org/10.1007/s11213-011-9215-7>
- Arhami, A. (2013). Studying the changes in the family institution in the globalization environment and its impact on policymaking in the Islamic Republic of Iran (In Persian).
- Asadi, N., & Hosseini, R. (2020). The optimal model of family income allocation with an Islamic approach. *Islamic Economics Knowledge*, 12(23), 27-48 (In Persian).
- Bankipourfard, A. H. (2015). Pleasure and livelihood. *Hadith-e Rah-e Eshgh Publications*.
- Beer, S. (1995). *Brain of the firm* (2nd ed.). John Wiley & Sons.
- Comprehensive Productivity Program Concept Document. (2015). Retrieved from National Productivity Organization of Iran (In Persian).
- Cox, D., & Fafchamps, M. (2007). Extended family and kinship networks: Economic insights and evolutionary directions. In T. P. Schultz & J. A. Strauss (Eds.), *Handbook of development economics* (Vol. 4, pp. 3711–3784). Elsevier. [https://doi.org/10.1016/S1573-4471\(07\)04058-2](https://doi.org/10.1016/S1573-4471(07)04058-2)
- Daniell, K. A., & Kay, A. (Eds.). (2017). *Multi-level governance: Conceptual challenges and case studies*

قدرت کنترل و مدیریت خانواده بر منابع مالی و خرید و مصرف و پس‌انداز است.

در پژوهش حاضر، ابتدا به‌منظور تدوین نقشه کلان ملی و تقسیم‌کار نهادی، اهداف حاکمیت در راستای تحقق اهداف خانواده (نظام مسائل حاکمیت) تنظیم‌شده و سپس روش مدل‌سازی سیستم‌های مانا به کار گرفته شده است. پس از تدوین مدل مرجع کارکردی این مدل با زیرسیستم‌های سیستم مانا تطبیق داده شد. پس از شناسایی و احصای نقش‌آفرینان مسئله بهره‌وری اقتصادی خانواده با مطالعات کتابخانه‌ای و مصاحبه با خبرگان، بازیگران این عرصه در این زیرسیستم‌ها در هر مسئله حاکمیتی جانمایی شدند. ماتریس‌های وظیفه - کارکرد و نهاد - کارکرد به تفکیک اهداف حاکمیتی استخراج شد. هم‌چنین نحوه نقش‌آفرینی بازیگران بالفعل مبتنی بر چارچوب کارکردی پیشنهادی در دستیابی به هر هدف حاکمیت تحلیل شد. نتایج نشان می‌دهد در تمام اهداف و مسائل اقتصاد خانواده از منظر حاکمیتی یا بازیگران بالفعل نقش‌آفرینی ضعیفی دارند و یا برای حل آن مسئله متولی مشخصی وجود ندارد و خلأ شدید در نقش‌آفرینان احساس می‌شود. اهمیت مدل‌سازی با مدل سیستم‌های مانا از آن جهت است که خلأهای سیستمی و مدیریتی مسئله را بیش از سایر روش‌ها روشن می‌کند و نشان می‌دهد به‌منظور پایداری و بقای سیستم بایستی ارتباطات و اتصالاتی بین زیرسیستم‌های مختلف برقرار باشد. در تحقیقات بعدی می‌توان آسیب‌شناسی این زیرسیستم‌ها و ارتباطات و اتصالات آن‌ها را موردبررسی قرار داد.

در جمع‌بندی به‌منظور ارائه پیشنهادها می‌توان گفت رویکرد کلی در وضعیت مطلوب برای حل مسائلی مانند مولدیت خانواده، سرمایه‌گذاری، مصرف، بازیافت و... کاهش نقش تصدی‌گری نهادهای دولتی و حرکت به سمت توانمندسازی و پشتیبانی است. در مسائلی که جهت‌گیری فرهنگی بیشتری دارند بر نقش‌آفرینی فعالانه حلقه‌های میانی، ابرمؤسسات و مؤسسات مردمی کف میدان تأکید شده است. در این نوع مسائل نهادهای دولتی بیشتر به‌عنوان تنظیم‌گر، حامی و تسهیل‌گر این شبکه‌های مردمی باید ورود کنند چراکه گره‌های فرهنگی هرچقدر به دست خانواده و نهادهای نزدیک به آن گشاده شود، از پایداری و عمق بیشتری برخوردار خواهد بود.

- consumption patterns: A qualitative analysis of purchasing behavior patterns based on lifestyle theories. *Women and Family Cultural-Educational Quarterly*, 11(34), 71–106 (In Persian).
- Nelson, R. R. (1988). Institutions supporting technical change in the United States. In G. Dosi, C. Freeman, R. Nelson, G. Silverberg, & L. Soete (Eds.), *Technical change and economic theory* (pp. 312–329). Pinter Publishers.
- Nieuwenhuis, R., & Van Lancker, W. (Eds.). (2020). *The Palgrave handbook of family policy*. Palgrave Macmillan. <https://doi.org/10.1007/978-3-030-54618-2>
- Sadrnabavi, R., Heydari Bigvand, D., Lotfalipoor, M., & Seddigh, G. (2012). A sociological study of the reasons for saving and its methods among the people of Mashhad using Grounded Theory. *Iranian Journal of Social Studies*, 4(4), 62–83 (In Persian).
- Shahraki, M., Behboodi, D., & Ghaderi, S. (2010). Investigating the effect of household savings on investment and consumption in Iran (Computable general equilibrium model). *Quarterly Scientific Research Journal of Quantitative Economics*, 7(3), 67–94. <https://doi.org/10.22055/jqe.2010.10645>
- Spencer, R. A., & Komro, K. A. (2017). Family economic security policies and child and family health. *Clinical Child and Family Psychology Review*, 20(1), 45–63. <https://doi.org/10.1007/s10567-017-0225-6>
- Tabatabaeian, S. H., & Entezari, M. (2008). Innovation institution mapping of Iran's power industry as an example. *Journal of Science and Technology Policy*, 1(1), 1–11 (In Persian). <https://dor.isc.ac/dor/20.1001.1.20080840.1387.1.1.3.9>
- Vahidi Monfared, A., & Aliahmadi, A. (2017). National institutional mapping in the Iranian science and technology system using the viable system model to realize upstream documents. *Management Research in Iran*, 21(4), 29–48 (In Persian).
- from Australia. ANU Press. <https://doi.org/10.22459/MG.11.2017>
- Dawkins, E., André, K., Axelsson, K., Benoist, L., Swartling, Å. G., & Persson, Å. (2019). Advancing sustainable consumption at the local government level: A literature review. *Journal of Cleaner Production*, 231, 1450–1462. <https://doi.org/10.1016/j.jclepro.2019.05.176>
- Espejo, R., Bowling, D., & Hoverstadt, P. (1999). The viable system model and the Viplan software. *Kybernetes*, 28(6/7), 661–678. <https://doi.org/10.1108/03684929910282944>
- Ghahroodi, Z. R. (2012). Study of investment pattern and determining effective factors on household investment during 1999–2011. *Iranian Journal of Official Statistics Studies*, 23(2), 179–198 (In Persian).
- Ghazinoori, S., & Ghazinoori, S. (2014). An introduction to science, technology and innovation policymaking. *Tarbiat Modarres University*.
- Hamidzadeh, A., Karimi, T., & Rajabi, F. (2023). System design, institutional analysis, and institutional mapping of the banking system using the viable systems model. *Strategic Management Research*, 29(90), 63–88 (In Persian).
- Hosseini, S., & Azizi, M. (2016). A study of family support laws and policies in the post-Islamic Revolution era in Iran. *Women and Family Studies*, 4(1), 7–34 (In Persian). <https://doi.org/10.22051/jwfs.2016.2338>
- Hosseinzadeh, A., Shahryari, M., & Behbahanizadeh, M. F. (2016). Women and economic efficiency in the family based on a survey on Razavi conduct. *Women in Development and Politics*, 14(3), 379–396. <https://doi.org/10.22059/jwdp.2016.60057>
- Israel, G. D., Beaulieu, L. J., & Hartless, G. (2001). The influence of family and community social capital on educational achievement. *Rural Sociology*, 66(1), 43–68. <https://doi.org/10.1111/j.1549-0831.2001.tb00054.x>
- Jackson, M. C. (2003). *Systems thinking: Creative holism for managers*. John Wiley & Sons.
- Metcalfe, S. (1995). The economic foundations of technology policy. In P. Stoneman (Ed.), *Handbook of the economics of innovation and technological change* (pp. 409–512). Blackwell.
- Mousavi Loghman, S. A., Moosavi, S. S., Davoudi Zadeh, L., & Pishvaei, M. S. (2024). Developing a conceptual model of "family productivity" with an emphasis on the economic aspect using thematic analysis method. *Social Welfare Quarterly*, 23(91), 323–364 (In Persian). <http://dx.doi.org/10.32598/refahj.23.91.4363.1>
- Nazarpour Kashani, H., Khashei, V., Dehdashti, Z., & Mohammadian, M. G. (2016). Family and

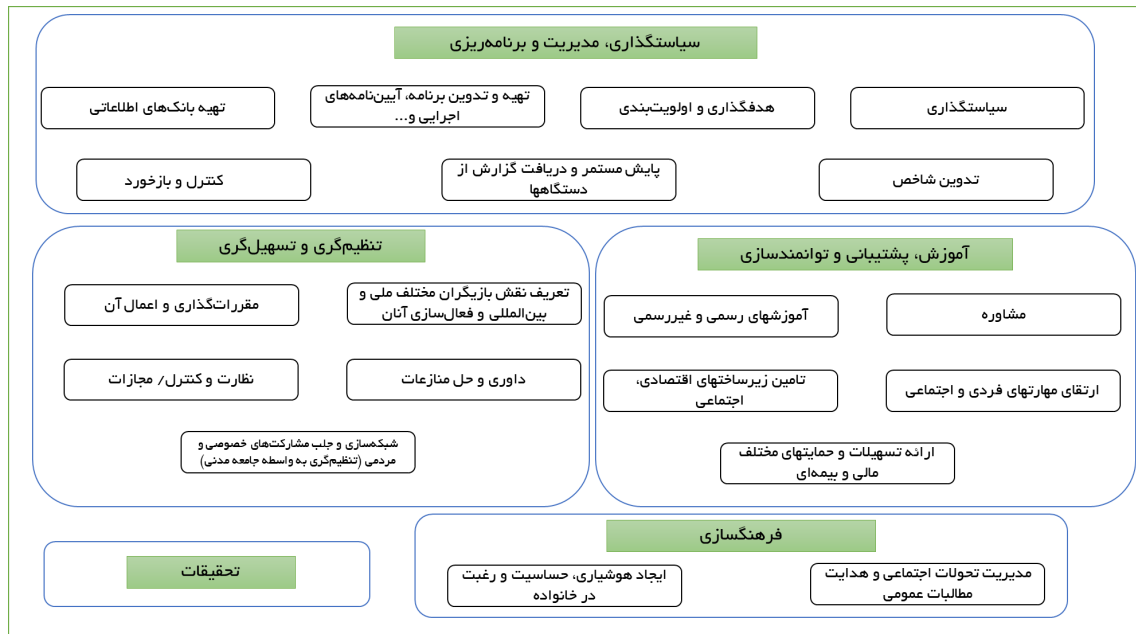

شکل ۱. مدل مرجع کارکردی سیستم بهره‌وری اقتصادی خانواده.

Figure 1. Functional reference model of the family economic productivity system.

جدول ۲. ماتریس وظیفه-کارکرد وزارت آموزش و پرورش برای تحقق بهره‌وری اقتصادی خانواده

Table 2. Task-function matrix of the Ministry of Education for achieving family economic productivity

مسائل مورد توجه نهادها	تحقیقات	رصد و نظارت	تسهیل‌گری و توسعه همکاری‌ها؟	آموزش، ترویج و فرهنگ‌سازی	پشتیبانی و توانمندسازی	تنظیم‌گری، مدیریت و برنامه‌ریزی	سیاست‌گذاری کلان و خرد	وظیفه
کاربردی	توسعه‌ای	پایه مستمر و دریافت گزارش از دستگاه‌ها	توسعه همکاری‌های بین‌المللی	ارتقای مهارت فردی و اجتماعی	ارائه تسهیلات، حمایت و خدمات مختلف	ارزیابی و نظارت بر عملکرد دستگاه‌ها	تدوین سیاست	۱
بنیادی	توسعه‌ای	تدوین شاخص	شبکه‌سازی و جلب مشارکت‌های اجتماعی	توسعه و توزیع محصولات یا خدمات فرهنگی	ارائه تسهیلات، حمایت و خدمات مختلف	تدوین و تدوین لایحه، طرح و آیین‌نامه‌های اجرایی		۲
		تولید اطلاعات	مردم‌نهاد	گفتمان‌سازی و معرفی الگوها با ابزارهای شناختی	ارائه تسهیلات، حمایت و خدمات مختلف			۳
			تهیه بانک‌های اطلاعاتی	آموزش‌های رسمی و غیررسمی				۴
			ترغیب اخلاقی	تبلیغات در فضای مجازی و واقعی				
			ایجاد حساسیت و انتخابگری مردم	خدمات مشاوره				
			*	*				
			*	*				
			*	*				

* توضیحات: ۱: رشد فضائل اخلاقی و تزکیه دانش‌آموزان بر پایه تعالیم عالیه اسلام؛ ۲: ایجاد روحیه صرفه‌جویی قناعت و پرهیز از اسراف و تبذیر و مصرف‌زدگی؛ ۳: ایجاد روحیه پاسداری از قداست و استواری بنیان و روابط خانواده.

جدول ۳. ماتریس نهاد-کارکرد وضعیت برای تحقق هدف «تقویت ظرفیت‌های خویشاوندی، قومی و محلی»

Table 3. Institution-function matrix of the situation for realizing the goal of “strengthening kinship, ethnic, and local capacities

تحقیقات	آموزش، پشتیبانی و توانمندسازی	فرهنگ‌سازی	تنظیم‌گری و تسهیل‌گری	سیاست‌گذاری، مدیریت برنامه‌ریزی	کارکردها
ارائه تسهیلات، حمایت‌های مختلف مالی و بیمه‌ای	تأمین زیرساخت‌های اقتصادی، اجتماعی	ارز تقای مهارت‌های فردی و اجتماعی	آموزش‌های رسمی و غیررسمی	مشاوره	ایجاد هوشیاری، حساسیت و رغبت در خانواده
		مدیریت تحولات اجتماعی و هدایت مطالبات عمومی	شبکه‌سازی و جلب مشارکت‌های خصوصی و مردمی (تنظیم‌گری به‌واسطه جامعه مدنی)		نظارت و کنترل / مجازات
			داوری و حل منازعات		مقررات‌گذاری و اعمال آن
			تعریف نقش بازیگران مختلف ملی و بین‌المللی و فعال‌سازی آنان		کنترل و بازخورد
					پایش مستمر و دریافت گزارش از دستگاه‌ها
					تدوین شاخص
					تهیه بانک‌های اطلاعاتی
					تهیه و تدوین برنامه، آیین‌نامه‌های اجرایی و...
					هدف‌گذاری و اولویت‌بندی
					تدوین سیاست
					وظایف / زیرکارکردها

* توضیحات: ۱: مجموعه‌های مردمی کف میدان؛ ۲: ابرمؤسسات مردمی؛ ۳: سازمان بسیج؛ ۴: حلقه‌های میانی؛ ۵: وزارت ارتباطات و فناوری اطلاعات؛ ۶: شورای عالی انقلاب فرهنگی؛ ۷: شهرداری‌ها و سرای محله؛ ۸: سازمان ملی بهره‌وری ایران؛ ۹: پلتفرم‌های خصوصی و تجاری؛ ۱۰: وزارت فرهنگ و ارشاد اسلامی؛ ۱۱: سازمان تبلیغات اسلامی؛ ۱۲: وزارت آموزش و پرورش؛ ۱۳: سازمان صداوسیما.

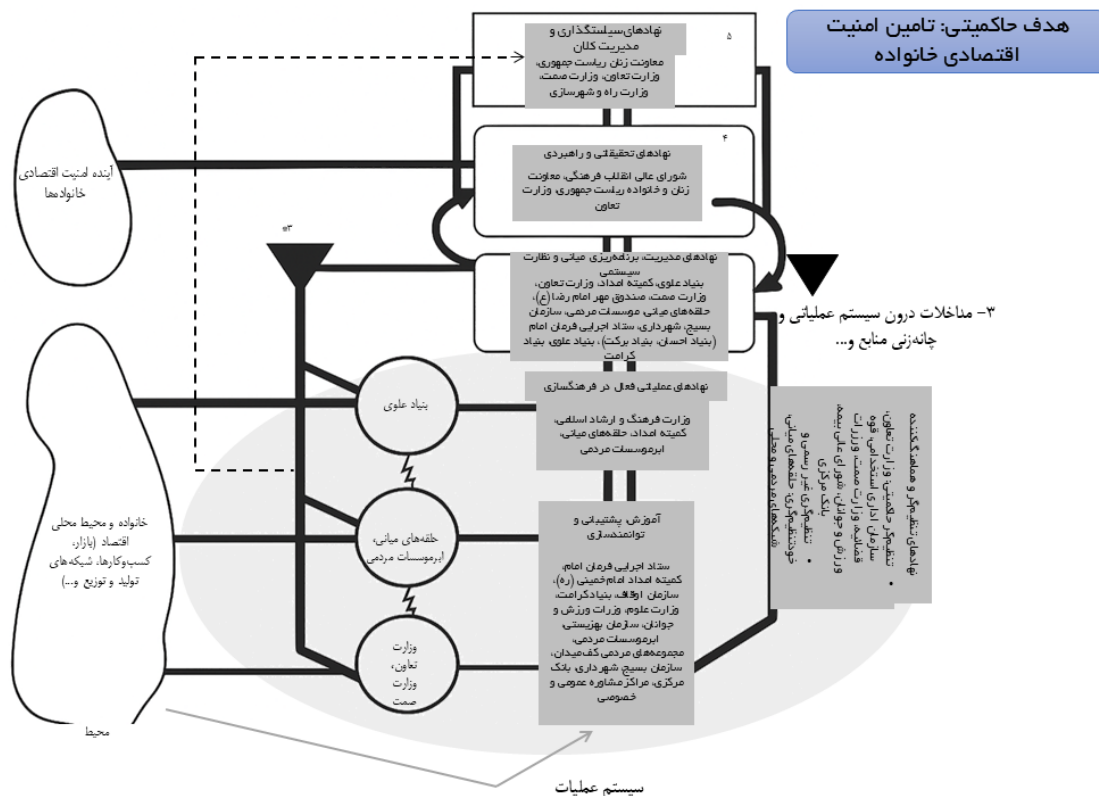

شکل ۲. زیرسیستم‌های مدل سیستمی مانا برای تحقق هدف حاکمیتی (تأمین امنیت اقتصادی خانواده).

Figure 2. Subsystems of a Viable system model for achieving the governance goal (ensuring family economic security).

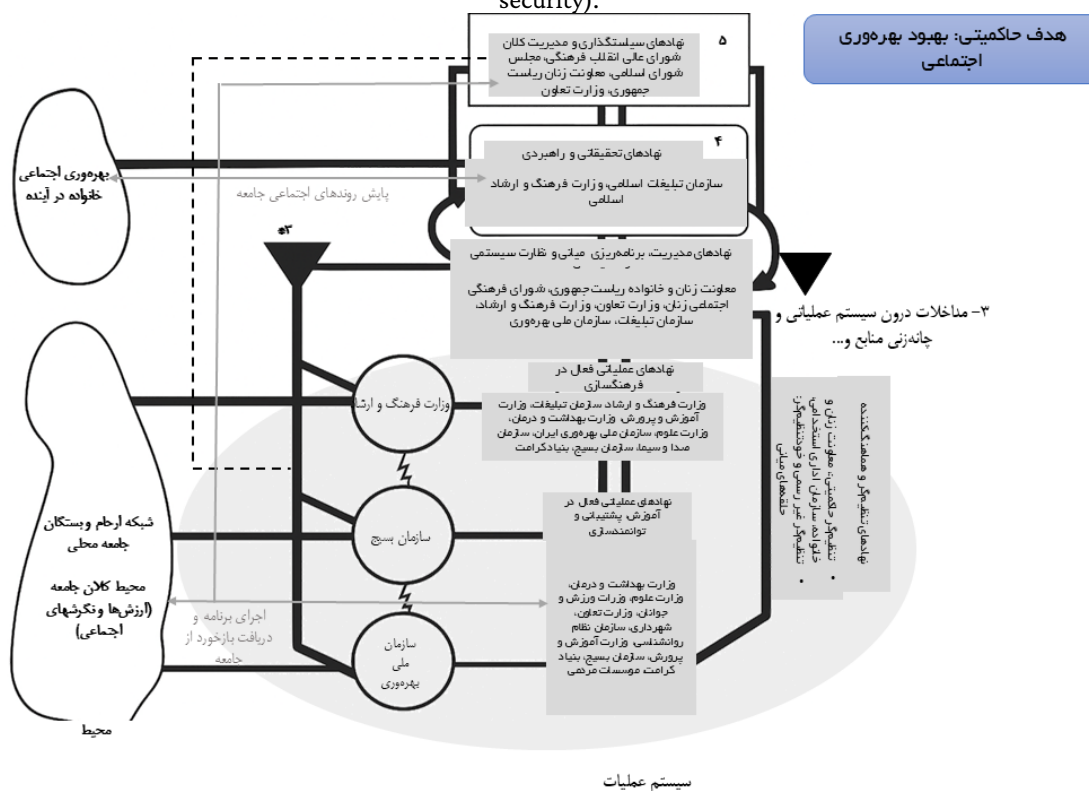

شکل ۳. زیرسیستم‌های مدل سیستمی مانا برای تحقق هدف حاکمیتی (بهبود بهره‌وری اجتماعی).

Figure 3. Subsystems of a viable system model for achieving the governance goal (improving social productivity).

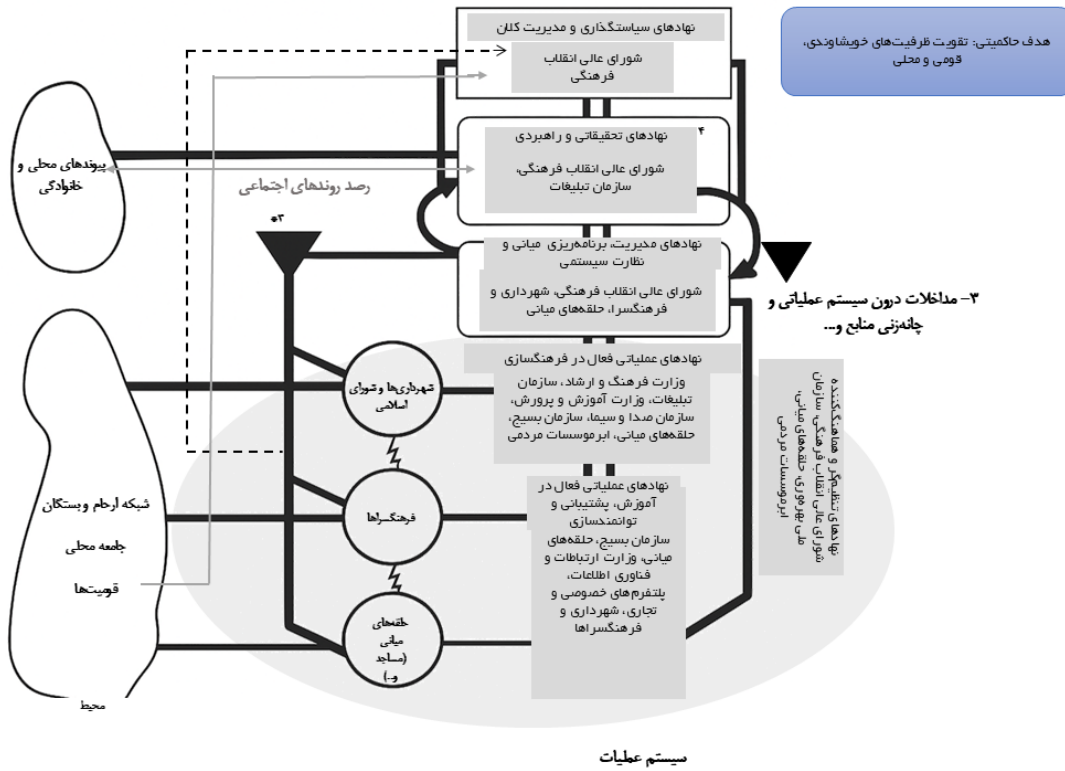

شکل ۴. زیرسیستم‌های مدل سیستمی ما نا برای تحقق هدف حاکمیتی (تقویت ظرفیت‌های خویشاوندی، قومی و محلی).
Figure 4. Subsystems of a Viable system model for achieving the governance goal (strengthening kinship, ethnic, and local capacities).

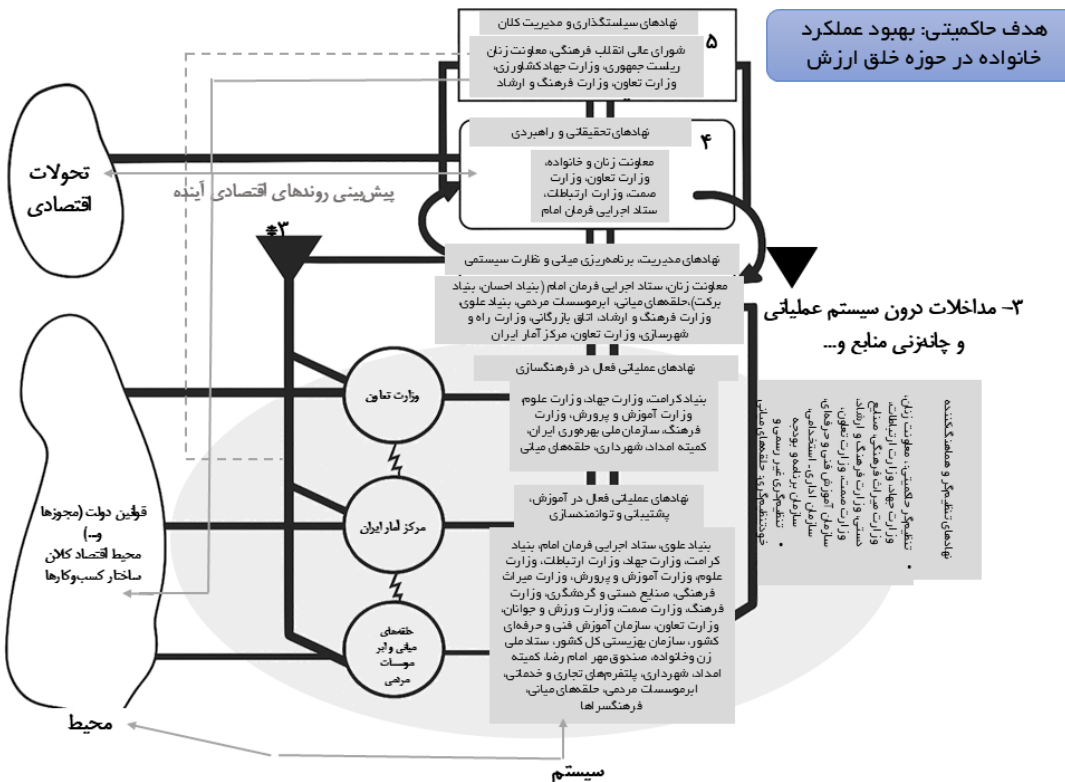

شکل ۵. نگاشت نهادی وضعیت مطلوب (بهبود عملکرد خانواده در حوزه خلق ارزش).

Figure 5. Institutional mapping of the desired situation (improving family performance in the area of value creation).

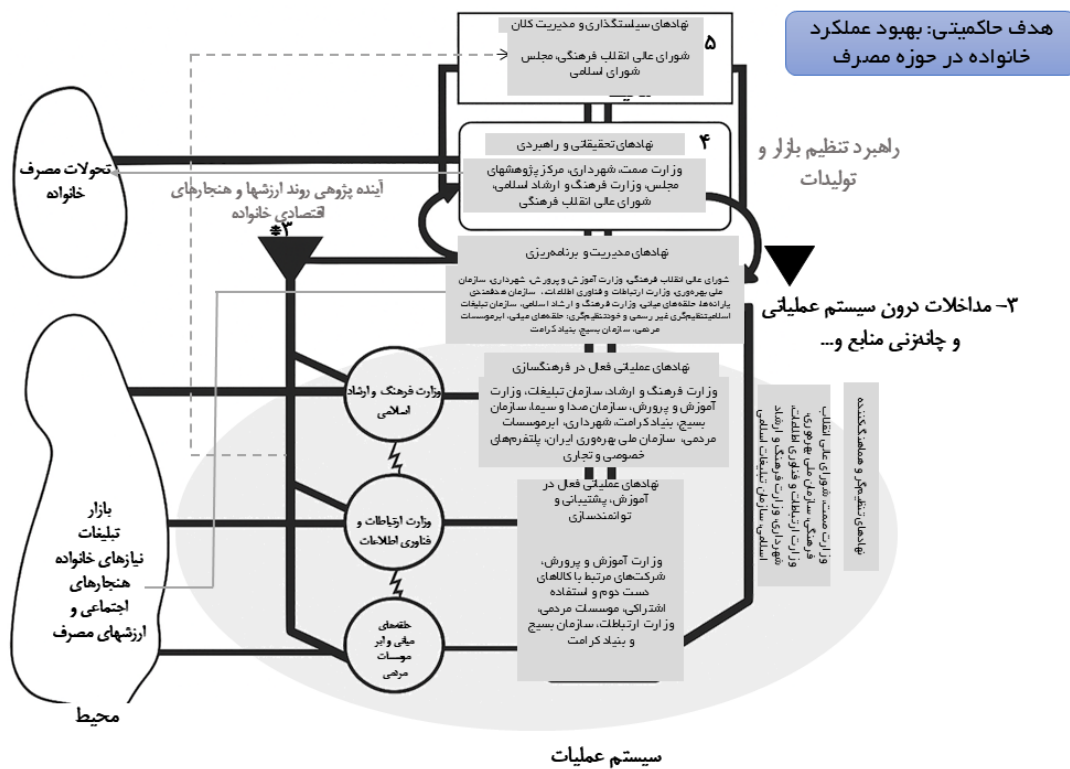

شکل ۶. نگاشت نهادی وضعیت مطلوب (بهبود عملکرد خانواده در حوزه مصرف).

Figure 6. Institutional mapping of the desired situation (improving family performance in the consumption area).

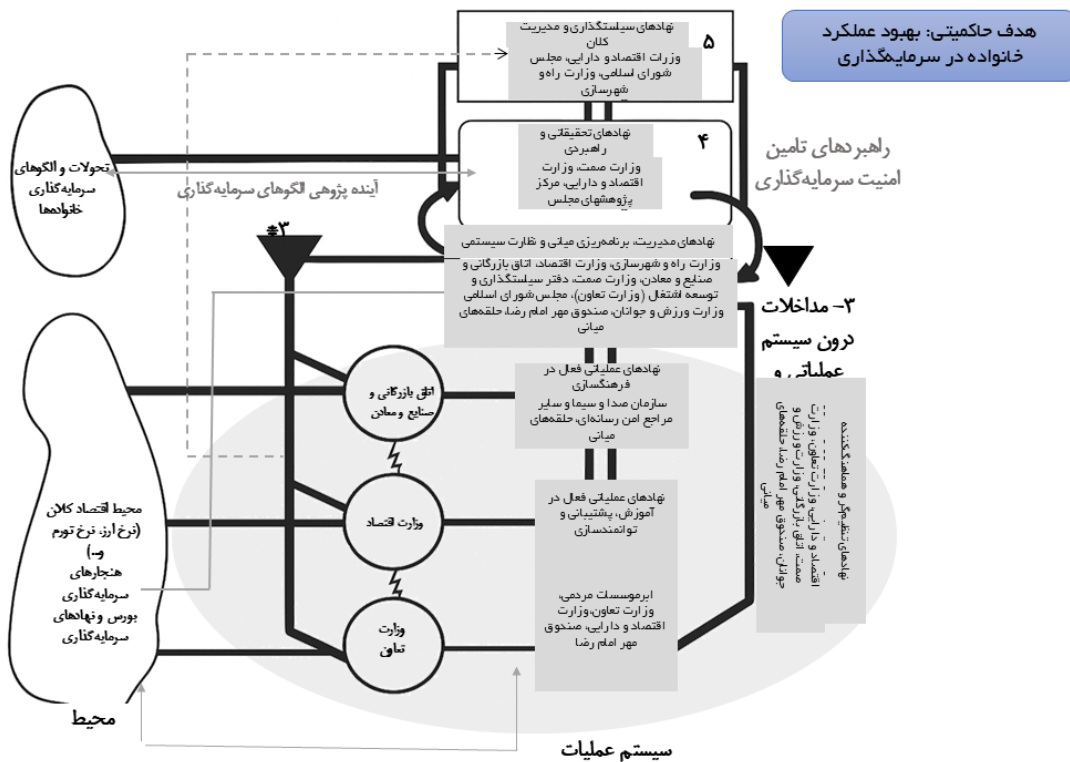

شکل ۷. نگاشت نهادی وضعیت مطلوب (بهبود عملکرد خانواده در حوزه سرمایه‌گذاری).

Figure 7. Institutional mapping of the desired situation (improving family performance in the field of investment).

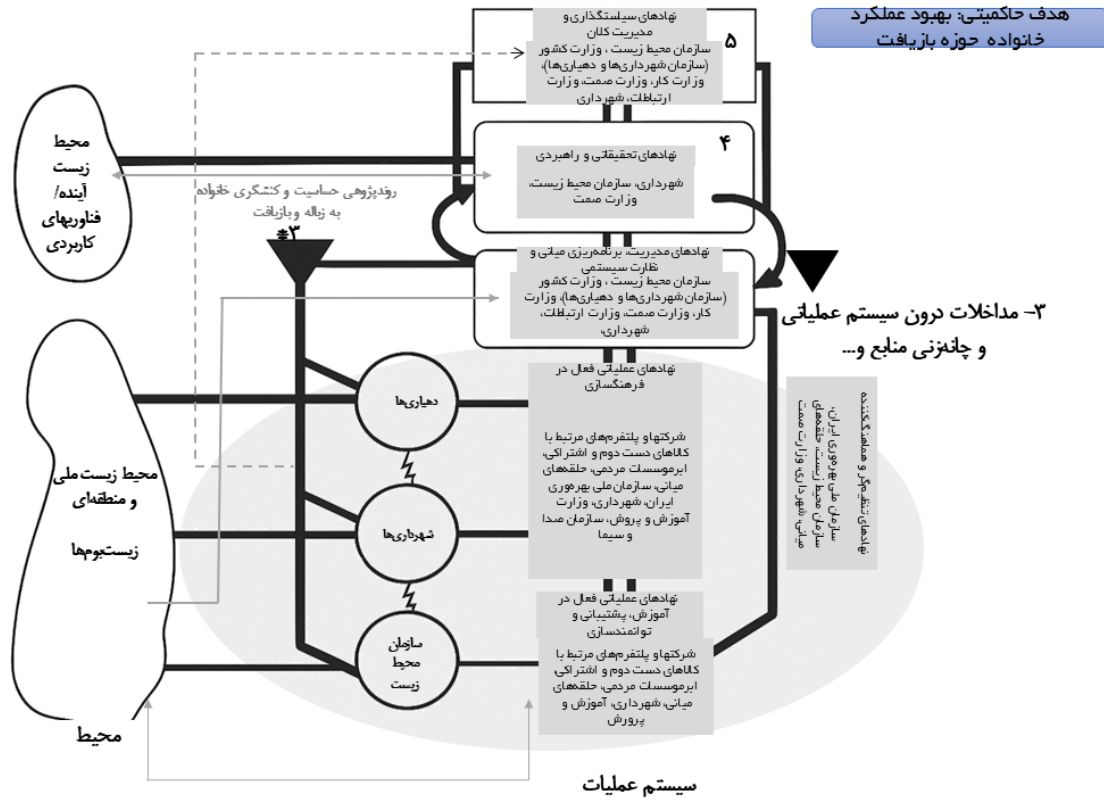

شکل ۸. نگاهت نهادی وضعیت مطلوب (بهبود عملکرد خانواده در حوزه بازیافت).

Figure 8. Institutional mapping of the desired situation (improving family performance in the field of recycling).

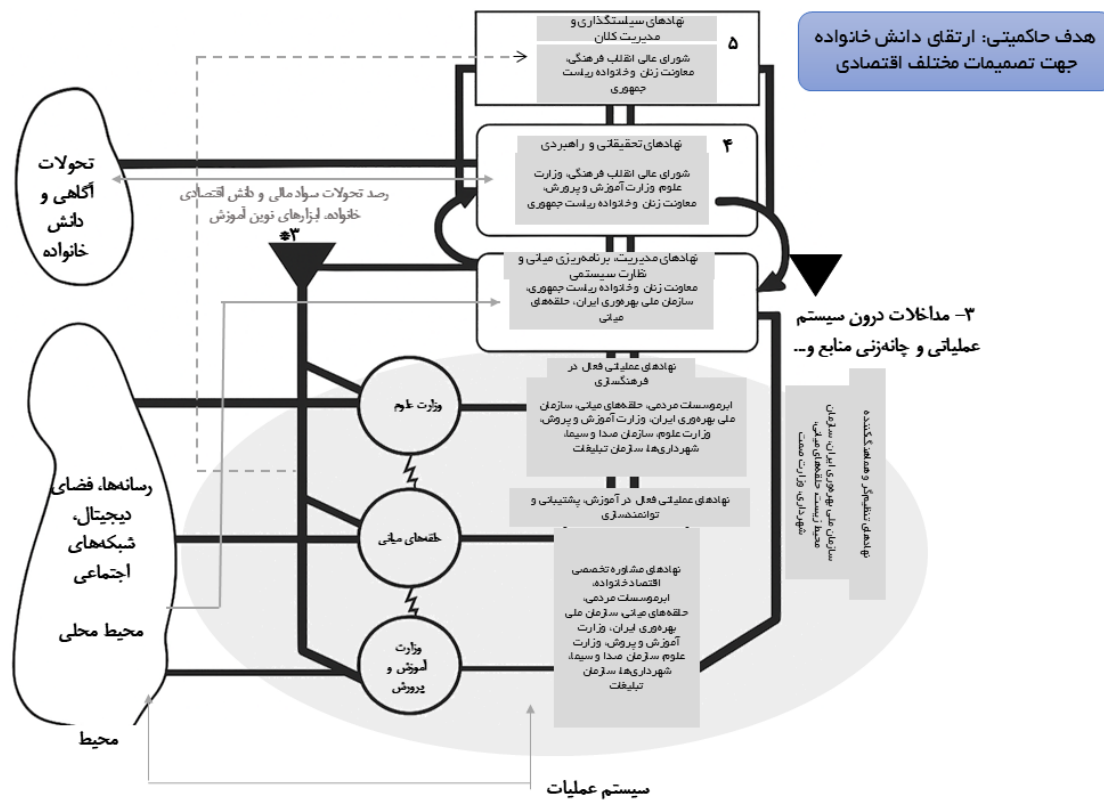

شکل ۹. نگاهت نهادی وضعیت مطلوب (ارتقاء دانش خانواده جهت گرفتن تصمیمات مختلف اقتصادی).

Figure 9. Institutional mapping of the desired situation (improving family knowledge to make various economic decisions).

جدول ۴. راهکارها و پیشنهادهای مهم اجرایی پژوهش برای جهت ارتقای بهره‌وری خانواده

Table 4. Important research implementation strategies and suggestions for improving family productivity

ردیف	اهداف حاکمیتی	راهکارهای پیشنهادی	سیاست‌گذار	اجراکننده	ارزیاب
۱	تأمین امنیت اقتصادی خانواده	سوق دادن تدریجی منابع مالی به سمت پشتیبانی و توانمندسازی و ایجاد اشتغال پایدار خانواده به جای حمایت مالی مستقیم از خانواده	دولت (وزارت تعاون، کار و رفاه اجتماعی، وزارت اقتصاد)	شبکه‌های مردمی، بخش خصوصی	سازمان برنامه‌وبودجه، مرکز آمار ایران
		ورود حلقه‌های میانی، شبکه‌های مردمی و محلی به‌عنوان تنظیم‌گر غیررسمی در ساماندهی حمایت‌های مالی از خانواده	دولت (وزارت کشور، وزارت رفاه)	شبکه‌های محلی، مؤسسات مردم‌نهاد	شورای عالی انقلاب فرهنگی، سازمان‌های محلی
۲	بهره‌وری اجتماعی خانواده	تنظیم‌گری هوشمندانه و انعطاف در الگوهای مشاغل برای تسهیل روابط خانوادگی و ایجاد تناسب بین مولدیت خانواده و مسئولیت‌های خانوادگی	دولت (وزارت تعاون، وزارت کار و رفاه اجتماعی)	کارفرمایان، شرکت‌های خصوصی	نهادهای مستقل پژوهشی
		توسعه فضاها برای تفریحی، فرهنگی و آموزشی خانواده‌محور (دوستدار خانواده)	دولت (وزارت فرهنگ و ارشاد اسلامی، شهرداری‌ها)	شهرداری‌ها، سازمان‌های فرهنگی	مراکز مطالعات فرهنگی و اجتماعی
۳	تقویت ظرفیت‌های خویشاوندی، قومی و محلی	بازطراحی ساختارهای سنتی حمایتی و نظارتی خانواده با استفاده از فناوری‌های نرم و... تسهیل‌گری در شبکه‌سازی و تقویت پیوندهای قومی و محلی	دولت (وزارت ارتباطات، کشور) دولت (وزارت کشور، وزارت فرهنگ و ارشاد اسلامی)	شرکت‌های فناوری، شبکه‌های مردمی	سازمان‌های ارزیابی فناوری
		تسهیل‌گری در شبکه‌سازی و تقویت پیوندهای قومی و محلی	دولت (وزارت کشور، وزارت فرهنگ و ارشاد اسلامی)	شبکه‌های محلی، نهادهای مردمی	شورای عالی انقلاب فرهنگی
۴	بهبود عملکرد خانواده در حوزه خلق ارزش	اصلاح سازوکار جذب، هدایت و تقویت مهارت و حرفه‌آموزی دانش‌آموزان و دانشجویان در کنار تحصیل	دولت (وزارت آموزش‌وپرورش، وزارت علوم)	مدارس، دانشگاه‌ها، مراکز مهارت‌آموزی	وزارت علوم، مراکز ارزیابی آموزشی
		پشتیبانی مستمر و گام‌به‌گام خانواده در زنجیره ارزش کسب‌وکارها تا دستیابی به اشتغال پایدار	دولت (وزارت کار و رفاه اجتماعی، وزارت صنعت و معدن)	شرکت‌های خصوصی، بانک‌ها، صندوق‌های حمایتی	سازمان برنامه‌وبودجه، سازمان‌های کارآفرینی
		برنامه‌ریزی برای بهره‌وری اوقات فراغت خانواده علی‌الخصوص زنان خانه‌دار، فرزندان و بازنشستگان	دولت (وزارت تعاون، کار و رفاه اجتماعی، وزارت فرهنگ)	نهادهای فرهنگی، مراکز اجتماعی	سازمان‌های ارزیابی فرهنگی

ادامه جدول ۴.

Table 4. continued.

ردیف	اهداف حاکمیتی	راهکارهای پیشنهادی	سیاست گذار	اجراکننده	ارزیاب
۵	بهبود عملکرد خانواده در حوزه مصرف	ورود مؤسسات مردمی و حلقه‌های میانی به‌منظور فرهنگ‌سازی در مصرف	دولت (وزارت صنعت و معدن، وزارت فرهنگ و ارشاد اسلامی)	مؤسسات مردم‌نهاد، شبکه‌های مردمی	سازمان حمایت از مصرف‌کنندگان، مراکز مطالعات اقتصادی
۶	بهبود عملکرد خانواده در حوزه سرمایه‌گذاری	تنظیم‌گری و اصلاح ساختار برای فروش محصولات ایرانی	دولت (وزارت اقتصاد، وزارت صنعت و معدن)	بانک‌ها، شرکت‌های تولیدی، فروشگاه‌های محلی	دیوان محاسبات، سازمان حمایت از مصرف‌کنندگان
۷	بهبود عملکرد خانواده در حوزه سرمایه‌گذاری	عاملیت خانواده و حفظ عزت‌نفس و عفاف مالی آن در تنظیم و هدایت تسهیلات اخذ وام، بازار کالاهای اقساطی و ...	دولت (وزارت اقتصاد، بانک مرکزی)	بانک‌ها، شرکت‌های تسهیلاتی	دیوان محاسبات، نهادهای مالی
۸	بهبود عملکرد خانواده در حوزه سرمایه‌گذاری	توسعه و تنوع بسترهای امن پس‌انداز و سرمایه‌گذاری با توجه به سطح مالی و فرهنگ خانواده	دولت (وزارت کار و رفاه اجتماعی، وزارت صنعت)	بانک‌ها، مؤسسات مالی، سازمان‌های مردم‌نهاد، شبکه‌های مردمی	سازمان بورس و اوراق بهادار، بانک مرکزی
۹	بهبود عملکرد خانواده در حوزه سرمایه‌گذاری	سوق سرمایه‌زنان (اعم از شاغل و غیر شاغل) به‌سوی کار و تولید	دولت (وزارت کار و رفاه اجتماعی، وزارت صنعت)	سازمان‌های مردم‌نهاد، شبکه‌های مردمی	نهادهای مستقل پژوهشی
۱۰	بهبود عملکرد خانواده در حوزه سرمایه‌گذاری	حمایت از شبکه‌های اشتراک و استفاده مجدد کالا و تقویت انگیزه خانواده برای کنشگری فعالانه در این شبکه‌ها (اعم از دارو، لوازم منزل و...)	دولت (وزارت محیط‌زیست، وزارت صنعت)	شبکه‌های محلی، مراکز بازیافت	سازمان محیط‌زیست، مراکز پژوهشی
۱۱	بهبود عملکرد خانواده در حوزه سرمایه‌گذاری	دسترس‌پذیری تسهیلات بازیافت و تفکیک زباله و ارائه آموزش‌های لازم به خانواده	دولت (وزارت محیط‌زیست، وزارت کشور)	شهرداری‌ها، مؤسسات آموزشی محیط‌زیستی	سازمان محیط‌زیست، شهرداری‌ها
۱۲	بهبود عملکرد خانواده در حوزه سرمایه‌گذاری	بروز رسانی محتوای تعلیم و تربیت اقتصادی در مقاطع مختلف تحصیلی	دولت (وزارت آموزش و پرورش، وزارت علوم)	مدارس، دانشگاه‌ها، مراکز آموزشی	وزارت علوم، نهادهای آموزشی
۱۳	بهبود عملکرد خانواده در حوزه سرمایه‌گذاری	ارائه تسهیلات و خدمات مشاوره اقتصادی به خانواده برای در پیش گرفتن سبک زندگی مبتنی بر عقلانیت دینی-اقتصادی	دولت (وزارت اقتصاد، بانک مرکزی)	بانک‌ها، مؤسسات مشاوره و سبک زندگی	دیوان محاسبات، مراکز پژوهشی اقتصادی